

АКЦИОНАРСКО ДРУШТВО „ЕЛЕКТРОПРИВРЕДА СРБИЈЕ“ БЕОГРАД  
ОГРАНАК "ДРИНСКО – ЛИМСКЕ ХЕ" БАЈИНА БАШТА



**КОНКУРСНА ДОКУМЕНТАЦИЈА**

за подношење понуда у отвореном поступку  
за јавну набавку ДОБАРА број ЈН/2100/0032/2026

**Електро-машински резервни делови за агрегате  
ХЕ и РХЕ Бајина Башта**

**КОМИСИЈА**

за спровођење јавне набавке број ЈН/2100/0032/2026  
формирана Одлуком о спровођењу отвореног поступка јавне набавке  
број 2640400-Е.02.01.-378421/3-2026

од 25.03.2026. године

1. Ненад Гачић, члан-председник
2. Бојан Миловић, члан-секретар
3. Стефан Ивановић, члан
4. Горан Јоветић, члан
5. Мирослав Павићевић, члан
6. Милан Милутиновић, члан
7. Милан Лукић, члан



Конкурсна документација заведена у ЕПС АД - Огранак "Дринско - Лимске ХЕ"  
Бајина Башта број 2640400-Е.02.01.-378421/4-2026.....  
од 16.04.2026 године

Бајина Башта, април 2026. године

## ОПШТИ ПОДАЦИ О ПРЕДМЕТУ НАБАВКЕ

Назив:	Електро-машински резервни делови за агрегате ХЕ и РХЕ Бајина Башта
Референтни број:	ЈН/2100/0032/2026 (ЈАНА 229/2026)
Врста предмета набавке:	Добра

### Опис:

Предмет ове јавне набавке су оригинални електро-машински резервни делови за виталне системе ревитализованих агрегата ХЕ и РХЕ „Бајина Башта“.

Спецификација предмета набавке са описом и количинама дата је у Техничкој спецификацији и Обрасцу структуре цене.

### Остале напомене

---

## ТЕХНИЧКА СПЕЦИФИКАЦИЈА

### **ВРСТА И КОЛИЧИНА ДОБАРА**

Предмет ове јавне набавке су оригинални електро-машински резервни делови за виталне системе ревитализованих агрегата ХЕ и РХЕ „Бајина Башта“ у складу са спецификацијом датој у табели у Обрасцу структуре цене.

Врста, тип и количина добара која су предмет ове јавне набавке наведени су у Обрасцу структуре цене.

### **КВАЛИТЕТ И ТЕХНИЧКЕ КАРАКТЕРИСТИКЕ**

Сви делови су пажљиво одабрани од стране произвођача виталних система агрегата и није дозвољено нудити заменска добра.

За сва понуђена добра која се по ознаци или делу ознаке модела/типа разликују од референтног, иако имају идентичне карактеристике, мора се у колони (3) Обрасца структуре цене „Назив и опис понуђеног добра (назив произвођача, тачна ознака модела, каталошки број и опис)“, поред назива произвођача, тачне ознаке модела/типа и/или каталошког броја произвођача, навести и детаљан опис понуђеног добра, са тачним вредностима за све захтеване техничке карактеристике. У овом случају, мора се електронски уз Понуду, доставити и оригинална техничка документација произвођача са јасно обележеним вредностима за све техничке карактеристике.

Оригинална техничка документација произвођача добара: технички листови, корисничка упутства за погон и одржавање, шеме, могу бити достављени у изворном облику, на енглеском језику, а уколико буде било потребе Наручилац ће, у току стручне оцене понуда, захтевати превод истих.

У случају да Понуђач достави доказе из којих се не види да понуђена добра одговарају траженим у погледу техничких карактеристика и квалитета или достави доказе из којих се јасно види да понуђена добра не одговарају по техничким карактеристикама и квалитету, Наручилац ће његову понуду оценити као неодговарајућу.

Уколико Понуђач не достави захтеване доказе, према горе наведеном упутству, Наручилац ће његову понуду оценити као неприхватљиву.

### **РОК И НАЧИН ИСПОРУКЕ**

Након ступања уговора на снагу, овлашћено лице за праћење извршења Уговора од стране Наручиоца ће продавацу доставити Захтев за комплетно уговорену испоруку у писаном облику, путем и-мејла, на адресу коју је продавац навео у својој понуди.

Изабрани Понуђач - Продавац је обавезан да комплетан обим предметних добара испоручи у року који не може бити дужи од **180 (стоосамдесет)** календарских дана, од дана пријема Захтева за комплетно уговорену испоруку од стране овлашћеног лица за праћење извршења Уговора са стране Наручиоца.

Уколико Понуђач понуди дужи рок или га уопште не понуди Наручилац ће његову понуду одбити као неприхватљиву.

Продавац може обим предметних добара дефинисан табелом Обрасца структуре цене испоручити из једног или више пута, тј. дозвољена је сукцесивна испорука.

Продавац је обавезан да пре било које испоруке тражи сагласност за испоруку од Наручиоца, а након добијене сагласности испорука ће се извршити у року који дефинише Наручилац.

Ако Продавац не испуни обавезу о року, Наручилац ће му оставити примерен накнадни рок за испуњење, у ком случају ће Продавац платити уговорну казну у висини одређеној Уговором.

Ако Продавац не испуни обавезу ни у остављеном примереном накнадном року, Наручилац ће реализовати своја права из средства обезбеђења за испуњење уговорних обавеза.

### **ВРЕМЕ, НАЧИН И МЕСТО ИСПОРУКЕ**

Изабрани понуђач – Продавац мора, о свом трошку, комплетан обим предметних добара испоручити у магацин Наручиоца на адресу:

Акционарско друштво „Електропривреда Србије“ Београд  
Огранак "Дринско-Лимске ХЕ" Бајина Башта  
ХЕ "Бајина Башта" Бајина Башта  
магацин у Перућцу  
31256 Перућац

Продавац се обавезује да, у оквиру утврђене динамике, отпрему, транспорт и испоруку Добра организује тако да се пријем Добра у складиште Наручиоца врши у времену од 07:00 до 13:00 часова, а у свему у складу са инструкцијама и захтевима Наручиоца.

Евентуално настала штета приликом транспорта Добра до места испоруке пада на терет Продавца.

### **КВАНТИТАТИВНИ И КВАЛИТАТИВНИ ПРИЈЕМ**

Продавац се обавезује да писаним путем обавести Наручиоца о тачном датуму испоруке најмање два радна дана пре планираног датума испоруке, на е-маил адресу која буде наведена у уговору.

Обавештење из претходног става садржи следеће податке: број Уговора у складу са којим се врши испорука, датум отпреме, назив и регистарски број превозног средства којим се врши транспорт, количину, вредност пошиљке и очекивани час приспећа испоруке у место складишта Наручиоца.

Наручилац је дужан да, у складу са обавештењем Продавца, организује благовремено преузимање добара сваког радног дана у времену од 07,00 до 13,00 часова.

Након испоруке предметних добара на дефинисано место испоруке извршиће се квантитативни пријем истих у присуству одговорних лица Наручиоца за извршење уговора и Продавца. О пријему је обавезно сачинити одговарајући Записник о квантитативном и квалитативном пријему.

Поред квантитативног и квалитативног пријема, у оквиру пријема извршиће се и примарни преглед стања опреме тј. утврдиће се да ли су предметна добра стигла неоштећена у току транспорта и истовара.

Одговорност за сва оштећења предметних добара настала у току транспорта и истовара сноси искључиво Продавац. У том случају, у записнику се констатују настала оштећења и дефинишу временски период у којем је Продавац дужан да оштећена добра замени исправним идентичних карактеристика.

Сматра се да је квантитативни и квалитативни пријем предметних добара у потпуности извршен када Наручилац и Продавац потпишу Записник о квантитативном и квалитативном пријему који не садрже никакве примедбе које предвиђају додатне обавезе Продавца по питању предметних добара. Овакав Записник може се сматрати коначним.

### **ГАРАНТНИ РОК**

Гарантни рок за предметна добра не може бити краћи од 24 (двадесетчетири) месеца, рачунајући од дана обостраног потписивања одговарајућег Записника о квантитативном и квалитативном пријему од стране овлашћених лица Наручиоца и Продавца одговорних за извршење уговора, без примедби.

У случају да понуђени гарантни рок буде краћи од захтеваног, понуда ће бити одбијена као неприхватљива.

Наручилац има право на рекламацију у току трајања гарантног рока, тако што ће у писаном облику доставити Продавцу приговор на квалитет, а најкасније у року од три дана од дана сазнања за недостатак.

Продавац је дужан да се у гарантном периоду, а на писани захтев Наручиоца, у року од три дана, одазове и у договореном року отклони о свом трошку све недостатке, који су настали због његовог пропуста или испорученог добра са скривеним недостацима који нису могли бити уочени квалитативним пријемом.

У случају потврђивања чињеница, изложених у рекламационом акту Наручиоца, Продавац ће испоручити добро у замену за рекламирано о свом трошку.

Сви трошкови који буду проузроковани Наручиоцу, а везани су за отклањање недостатака на добру које му се испоручује, у гарантном року, иду на терет Продавца.

## РАЗЛОЗИ ЗА ИЗМЕНУ УГОВОРА

Уговорне стране су сагласне да се евентуалне измене и допуне овог Уговора изврше у писаној форми – закључивањем анекса у складу са Законом.

Наручилац може током трајања Уговора у складу са одредбама чл.154.–161. Закона да измени Уговор без спровођења поступка јавне набавке, у ком случају је дужан да обавештење о измени Уговора објави на Порталу јавних набавки у року од 10 (десет) дана од дана измене.

Наручилац може да дозволи промену битних елемената Уговора из објективних разлога као што су:

- 1) дејство више силе;
- 2) измене важећих законских прописа, подзаконских и других правних аката;
- 3) мере државних органа;
- 4) промењене околности у смислу одговарајућих одредби Закона о облигационим односима;
- 5) изузетне – екстремне и неубичајене временске прилике за место и време извршења уговора које би битно утицале на сигурност опреме и радне снаге;
- 6) поступање трећих лица без кривице уговорних страна;
- 7) прекид испоруке изазван актом надлежног органа, за који нису одговорне уговорне стране;
- 8) неочекивано кашњење у извршењу уговора чији је уговорни производ услов за почетак, наставак или окончање уговорних обавеза продавца;
- 9) неопходност измена у начину и роковима поступања Наручиоца и/или Продавца у извршењу уговора, по налогу надлежног органа, нпр. инспекције, министарства и сл;
- 10) немогућност Наручиоца да у првобитно планираном року, због околности које су наступиле независно од воље Наручиоца, изврши своје уговорне обавезе које су услов за почетак, наставак или окончање уговорних обавеза друге уговорне стране;
- 11) објективна спреченост Продавца да у уговореном року и на уговорени начин почне, настави или оконча извршење својих обавеза, због неочекиваног одступања података о техничким карактеристикама познатих у фази израде конкурсне документације од података утврђених тек у фази извршења уговора, зато што су се подаци, изменили, или зато што су могли бити јасно и детаљно утврђени тек након стручних налаза и анализа у фази извршења уговора;
- 12) правилна примена пореских прописа, као и правилног фактурисања и плаћања;
- 13) престанак производње понуђеног, односно уговореног добра (End-of-life);
- 14) наступање промењених околности у смислу члана 133. Закона о облигационим односима ("Службени лист СФРЈ", бр. 29/78, 39/85, 45/89 - одлука УСЈ и 57/89, "Службени лист СРЈ", бр. 31/93, и "Службени гласник РС", бр. 18/2020), односно ако после закључења уговора наступе околности које отежавају испуњење обавезе једне уговорне стране, или ако се због њих не може остварити сврха уговора, а у једном и у другом случају у тој мери да је очигледно да уговор више не одговара очекивањима уговорних страна и да би по општем мишљењу било неправично одржати га на снази такав какав је;
- 15) кадровске промене, због којих је настала потреба измене лица за праћење извршења уговора;

односно разлога предвиђених посебним прописима.

Продавац је у обавези, да писаним путем благовремено обавести Наручиоца о разлозима кашњења и потребама продужетка рока, у складу са одредбама члана 156. Закона о јавним набавкама, што ће такође у писаној форми бити верификовано од стране Наручиоца.

**У наставку Техничке спецификације, дат је Прилог бр. 1 који се односи на позицију 18 у Обрасцу структуре цене.**

**Прилог бр.1**

Аерациони вентил турбине за ХЕББ. Вентил је ваздушни, са повратним опругама, вертикални, за монтажу на врху вратила турбине. Дизајниран је за температуре ваздуха 5-60°C и радне притиске до 2,5 бар. Величина: DN200. Произвођач: Andritz Hydro GmbH. Ознака: BEV-ROT-250-6

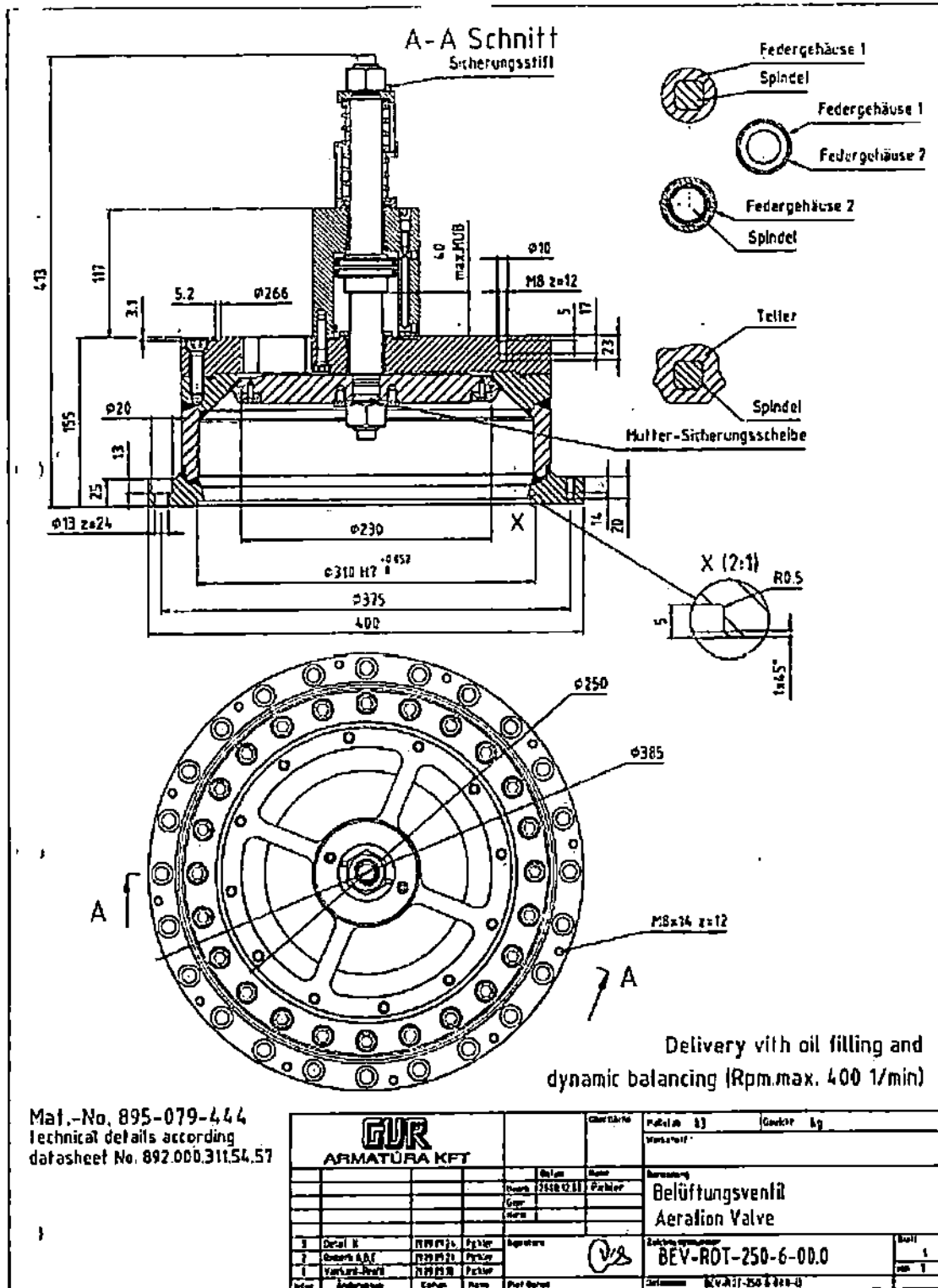



Наручилац:

Акционарско друштво Електропривреда Србије, Београд 103920327

Назив поступка:

Електро-машински резервни делови за агрегате ХЕ и РХЕ Бајина Башта

Референтни број:

JH/2100/0032/2026 (ЈАНА 229/2026)

## КРИТЕРИЈУМИ ЗА ДОДЕЛУ УГОВОРА И ОСТАЛИ ЗАХТЕВИ НАБАВКЕ

Део конкурсне документације који је генерисан путем Портала у случају када је наручилац означио опцију аутоматског рангирања понуда на Порталу јавних набавки

Назив предмета / партије: **Електро-машински резервни делови за агрегате ХЕ и РХЕ Бајина Башта**

Наручилац је дефинисао критеријуме за доделу уговора на основу:

**Цене**

Изабран начин рангирања прихватљивих понуда:

**Аутоматско рангирање**

Остали захтеви набавке (који нису наведени изнад као критеријуми)

Назив: **РОК ВАЖЕЊА ПОНУДЕ**

Јединица мере: **календарски дан**

Опис и појашњење критеријума и докази потребни за проверу:

Понуда мора да важи најмање 60 (словима: шездесет) календарских дана од дана отварања понуда.

У случају да понуђач наведе краћи рок важења понуде, понуда ће бити одбијена, као неприхватљива.

Ограничења:

- Ограничена је минимална вредност коју понуђач може да понуди  
Минимална дозвољена вредност: **60,00**
- Ограничена је максимална вредност коју понуђач може да понуди

Назив: **РОК ИСПОРУКЕ**

Јединица мере: **календарски дан**

Опис и појашњење критеријума и докази потребни за проверу:

Изабрани Понуђач - Продавац је обавезан да комплетан обим предметних добара испоручи у року који не може бити дужи од 180 (стоосамдесет) календарских дана, од дана пријема Захтева за комплетно уговорену испоруку од стране овлашћеног лица за праћење извршења Уговора са стране Наручиоца.

Уколико Понуђач понуди дужи рок или га уопште не понуди Наручилац ће његову понуду одбити као неприхватљиву.

Ограничења:

- Ограничена је минимална вредност коју понуђач може да понуди
- Ограничена је максимална вредност коју понуђач може да понуди  
Максимална дозвољена вредност: **180,00**

Назив: **ГАРАНТНИ РОК**

Јединица мере: **месец**

Опис и појашњење критеријума и докази потребни за проверу:

Гарантни рок за предметна добра не може бити краћи од 24 (двадесетчетири) месеца, рачунајући од дана обостраног потписивања одговарајућег Записника о квантитативном и квалитативном пријему од стране овлашћених лица Наручиоца и Продавца одговорних за извршење уговора, без примедби.

У случају да понуђени гарантни рок буде краћи од захтеваног, понуда ће бити одбијена као неприхватљива.

**Ограничења:**

- Ограничена је минимална вредност коју понуђач може да понуди  
Минимална дозвољена вредност: **24,00**
- Ограничена је максимална вредност коју понуђач може да понуди

*Напомена: У овом делу наведени су остали захтеви набавке који нису претходно наведени као критеријуми за доделу уговора, а понуђач мора на њих да одговори приликом попуњавања електронског обрасца понуде. Ти захтеви могу да се односе на захтеве набавке, које наручилац сматра релевантним за закључење уговора и који се могу нумерички исказати-*

**Резервни критеријуми**

Уколико две или више понуда имају исту најнижу понуђену цену, као најповољнија биће изабрана понуда оног понуђача који је понудио краћи рок испоруке.

**Примена жреба**

Уколико ни после примене резервног критеријума не буде могуће изабрати најповољнију понуду, најповољнија понуда, у складу са чланом 144. став 6. Закона о јавним набавкама, биће изабрана путем жреба.

Извлачење путем жреба наручилац ће извршити јавно, у присуству понуђача који имају исту најнижу понуђену цену и исти понуђени рок испоруке. На посебним папирима који су исте величине и боје Наручилац ће исписати називе понуђача, те папире ставити у кутију, одакле ће председник Комисије извући само један папир. Понуђачу чији назив буде на извученом папиру биће додељен уговор о јавној набавци, односно биће изабран Одлуком о додели уговора.

Наручилац ће сачинити записник о спроведеном поступку јавног жреба и исти ће доставити свим Понуђачима који су учествовали у поступку.

# КРИТЕРИЈУМИ ЗА КВАЛИТАТИВНИ ИЗБОР ПРИВРЕДНОГ СУБЈЕКТА

## и упутство како се доказује испуњеност тих критеријума

Назив поступка: Електро-машински резервни делови за агрегате ХЕ и РХЕ Бајина Башта

Референтни број: ЈН/2100/0032/2026 (ЈАНА 229/2026)

### 1. Основи за искључење

1.1. Правоснажна пресуда за једно или више кривичних дела	
Правни основ:	<p>Члан 111. став 1. тач. 1)-Наручилац је дужан да искључи привредног субјекта из поступка ако привредни субјект не докаже да он и његов законски заступник у периоду од претходних пет година од дана истека рока за подношење није правоснажно осуђен, осим ако правоснажном пресудом није утврђен други период забране учешћа у поступку јавне набавке, за:</p> <p>(1) кривично дело које је извршило као члан организоване криминалне групе и кривично дело удруживање ради вршења кривичних дела;</p> <p>(2) кривично дело злоупотребе положаја одговорног лица, кривично дело злоупотребе у вези са јавном набавком, кривично дело примања мита у обављању привредне делатности, кривично дело давања мита у обављању привредне делатности, кривично дело злоупотребе службеног положаја, кривично дело трговине утицајем, кривично дело примања мита и кривично дело давања мита, кривично дело преваре, кривично дело неоснованог добијања и коришћења кредита и друге погодности, кривично дело преваре у обављању привредне делатности и кривично дело пореске утаје, кривично дело тероризма, кривично дело јавног подстицања на извршење терористичких дела, кривично дело врбовања и обучавања за вршење терористичких дела и кривично дело терористичког удруживања, кривично дело прања новца, кривично дело финансирања тероризма, кривично дело трговине људима и кривично дело заснивања ропског односа и превоза лица у ропском односу.</p>
Начин доказивања испуњености критеријума:	<p>Привредни субјект дужан је да путем Портала састави и уз пријаву/понуду поднесе изјаву о испуњености критеријума за квалитативни избор привредног субјекта, којом потврђује да не постоји овај основ за искључење. Наручилац је дужан да пре доношења одлуке у поступку јавне набавке захтева од понуђача који је доставио економски најповољнију понуду да достави доказе о испуњености критеријума за квалитативни избор привредног субјекта.</p> <p>Сматра се да привредни субјект који је уписан у регистар понуђача нема основа за искључење из члана 111. став 1. тач. 1) Закона о јавним набавкама.</p> <p>Непостојање овог основа за искључење доказује се следећим доказима:</p> <p>Правна лица и предузетници:</p> <p>1) Потврда надлежног Основног суда на чијем подручју се налази седиште домаћег правног лица или предузетника, односно седиште представништва или огранка страног правног лица којим се потврђује да понуђач у периоду од претходних пет година од дана истека рока за подношење понуда, односно пријава није правоснажно осуђен, осим ако правоснажном пресудом није утврђен други период забране учешћа у поступку јавне набавке, и то за следећа кривична дела: кривично дело пореске утаје; кривично дело преваре; кривично дело неоснованог добијања и коришћења кредита и друге погодности; кривично дело злоупотребе службеног положаја; кривично дело трговине утицајем; кривично дело давања мита; кривично дело трговине људима (за облике из члана 388. ст. 2, 3, 4, 6, 8 и 9 Кривичног законика) и кривично дело заснивања ропског односа и превоза лица у ропском односу (за облике из члана 390. ст. 1 и 2 Кривичног законика).</p> <p>2) Потврда надлежног Вишег суда на чијем подручју се налази седиште домаћег правног лица или предузетника, односно седиште представништва или огранка страног правног лица којим се потврђује да понуђач у периоду од претходних пет година од дана истека рока за подношење понуда, односно пријава није правоснажно осуђен, осим ако правоснажном пресудом није утврђен други период забране учешћа у поступку јавне набавке, и то за следећа кривична дела: кривично дело злоупотребе службеног положаја, ако вредност прибављене имовинске користи прелази 1.500.000,00 динара; кривично дело трговине људима (за облике из члана 388. ст. 1, 5 и 7 Кривичног законика); кривично дело заснивања ропског односа и превоза лица у ропском односу ако је извршено према малолетном лицу и кривично дело примања мита.</p> <p>3) Потврда Посебног одељења Вишег суда у Београду за организовани криминал којим се потврђује да правно лице или предузетник није осуђивано за нека од следећих кривичних дела: кривична дела организованог криминала; кривично дело удруживања ради вршења кривичних дела; кривично дело злоупотребе службеног положаја, трговине утицајем, примања мита и давања мита ако је окривљени односно лице којем се даје мито службено или одговорно лице које врши функцију на основу избора, именовања или постављења од стране Народне скупштине,</p>

председника Републике, опште седнице Врховног касационог суда, Високог савета судства или Државног већа тужилаца; кривична дела против привреде, ако вредност имовинске користи прелази 200.000.000 динара, односно ако вредност јавне набавке прелази 800.000.000 динара и то за: кривично дело злоупотребе у вези са јавним набавкама, кривично дело примања мита у обављању привредне делатности, кривично дело давања мита у обављању привредне делатности, кривично дело преваре у обављању привредне делатности, кривично дело злоупотребе положаја одговорног лица, кривично дело прања новца – у случају ако имовина која је предмет прања новца потиче из свих наведених кривичних дела; кривично дело јавног подстицања на извршење терористичких дела; кривично дело финансирања тероризма; кривично дело тероризма; кривично дело врбовања и обучавања за вршење терористичких дела и кривично дело терористичког удруживања.

4) Потврда Посебног одељења виших судова у Београду, Новом Саду, Нишу и Краљеву за сузбијање корупције, којим се потврђује да правно лице или предузетник није осуђивано за нека од следећих кривичних дела: кривично дело примање мита у обављању привредне делатности; кривично дело давање мита у обављању привредне делатности; кривично дело злоупотреба у вези са јавним набавкама; кривично дело преваре у обављању привредне делатности; кривично дело злоупотребе положаја одговорног лица и кривично дело прања новца. Законски заступници и физичка лица:

1) Извод из казнене евиденције, односно уверење надлежне полицијске управе МУП-а, којим се потврђује да законски заступник или физичко лице није осуђивао за следећа кривична дела:

1) кривично дело које је извршило као члан организоване криминалне групе и кривично дело удруживање ради вршења кривичних дела;

2) кривично дело злоупотреба положаја одговорног лица, кривично дело злоупотреба у вези са јавном набавком, кривично дело примање мита у обављању привредне делатности, кривично дело давање мита у обављању привредне делатности, кривично дело злоупотреба службеног положаја, кривично дело трговина утицајем, кривично дело примање мита и кривично дело давање мита; кривично дело превара, кривично дело неосновано добијање и коришћење кредита и друге погодности, кривично дело превара у обављању привредне делатности и кривично дело пореска утаја; кривично дело тероризам, кривично дело јавно подстицање на извршење терористичких дела, кривично дело врбовање и обучавање за вршење терористичких дела и кривично дело терористичко удруживање; кривично дело прање новца, кривично дело финансирање тероризма; кривично дело трговина људима и кривично дело заснивање ропског односа и превоз лица у ропском односу.

Захтев се може поднети према месту рођења или према месту пребивалишта законског заступника или физичког лица. Уколико понуђач има више законских заступника дужан је да достави доказ за сваког од њих.

Привредни субјект који има седиште у другој држави:

Ако привредни субјект има седиште у другој држави као доказ да не постоји основ за искључење наручилац ће прихватити извод из казнене евиденције или другог одговарајућег регистра или, ако то није могуће, одговарајући документ надлежног судског или управног органа у држави седишта привредног субјекта, односно држави чије је лице држављанин. Ако се у држави у којој привредни субјект има седиште, односно држави чији је лице држављанин не издају наведени докази или ако докази не обухватају све податке у вези са непостојањем основа за искључење, привредни субјект може да, уместо доказа, достави своју писану изјаву дату под кривичном и материјалном одговорношћу, оверену пред судским или управним органом, јавним бележником или другим надлежним органом те државе, у којој се наводи да не постоје наведени основи за искључење привредног субјекта.

Питање / тражени подаци у изјави:

Да ли је сам привредни субјект или његов законски заступник осуђен за једно или више кривичних дела, правоснажном пресудом донесеном пре највише пет година или дуже, ако је правоснажном пресудом утврђен дужи период забране учешћа у поступку набавке који се и даље примењује?

## 1.2. Порези и доприноси

Правни основ:	Члан 111. став 1. тач. 2) Наручилац је дужан да искључи привредног субјекта из поступка ако привредни субјект не докаже да је измирио доспеле порезе и доприносе за обавезно социјално осигурање или да му је обавезујућим споразумом или решењем, у складу са посебним прописом, одобрено одлагање плаћања дуга, укључујући све настале камате и новчане казне.
Начин доказивања испуњености критеријума:	Привредни субјект дужан је да путем Портала састави и уз пријаву/понуду поднесе изјаву о испуњености критеријума за квалитативни избор привредног субјекта, којом потврђује да не постоји овај основ за искључење. Наручилац је дужан да пре доношења одлуке у поступку јавне набавке захтева од понуђача који је доставио економски најповољнију понуду да достави доказе о испуњености критеријума за квалитативни избор привредног субјекта. Сматра се да привредни субјект који је уписан у регистар понуђача нема основа за искључење из члана 111. став 1. тач. 2) Закона о јавним набавкама. Непостојање овог основа за искључење доказује се следећим доказима: 1) Потврда надлежног пореског органа да је понуђач измирио доспеле порезе и доприносе за обавезно социјално осигурање или да му је обавезујућим споразумом или решењем, у складу са посебним прописом, одобрено одлагање плаћања дуга, укључујући све настале камате и новчане казне. 2) Потврда надлежног пореског органа локалне самоуправе да је понуђач измирио доспеле обавезе јавних прихода или да му је обавезујућим споразумом или решењем, у складу са посебним прописом, одобрено одлагање плаћања дуга, укључујући све настале камате и новчане казне. Правно лице које се налази у поступку приватизације, уместо доказа из тач. 1) и 2),

прилаже потврду надлежног органа да се налази у поступку приватизације. Привредни субјект који има седиште у другој држави: Ако привредни субјект има седиште у другој држави као доказ да не постоје основи за искључење наручилац ће прихватити потврду надлежног органа у држави седишта привредног субјекта. Ако се у држави у којој привредни субјект има седиште, односно држави чији је лице држављанин не издају наведени докази или ако докази не обухватају све податке у вези са непостојањем основа за искључење, привредни субјект може да, уместо доказа, достави своју писану изјаву дату под кривичном и материјалном одговорношћу, оверену пред судским или управним органом, јавним бележником или другим надлежним органом те државе, у којој се наводи да не постоје наведени основи за искључење привредног субјекта.

Питање у изјави

Порези

Да ли је привредни субјект измирио све своје доспеле обавезе пореза?

Доприноси

Да ли је привредни субјект измирио све своје доспеле обавезе доприноса за обавезно социјално осигурање?

### 1.3. Обавезе у области заштите животне средине, социјалног и радног права

Правни основ:	Члан 111. став 1. тач. 3)-Наручилац је дужан да искључи привредног субјекта из поступка ако утврди да је привредни субјект у периоду од претходне две године од дана истека рока за подношење понуда, односно пријава, повредио обавезе у области заштите животне средине, социјалног и радног права, укључујући колективне уговоре, а нарочито обавезу исплате уговорене зараде или других обавезних исплата, укључујући и обавезе у складу с одредбама међународних конвенција које су наведене у Прилогу 8. Закона о јавним набавкама.
Начин доказивања испуњености критеријума:	Привредни субјект дужан је да путем Портала састави и уз пријаву/понуду поднесе изјаву о испуњености критеријума за квалитативни избор привредног субјекта, којом потврђује да не постоји овај основ за искључење. Непостојање овог основа за искључење утврђује наручилац.

Питање у изјави

Повреда обавеза у области животне средине

Да ли је привредни субјект, према свом сазнању, повредио обавезе у области заштите животне средине?

Повреда обавеза у области социјалног права

Да ли је привредни субјект, према свом сазнању, повредио обавезе у области социјалног права?

Повреда обавеза у области радног права

Да ли је привредни субјект, према свом сазнању, повредио обавезе у области радног права?

### 1.4. Сукоб интереса

Правни основ:	Члан 111. став 1. тач. 4)-Наручилац је дужан да искључи привредног субјекта из поступка ако постоји сукоб интереса, у смислу Закона о јавним набавкама, који не може да се отклони другим мерама.
Начин доказивања испуњености критеријума:	Привредни субјект дужан је да путем Портала састави и уз пријаву/понуду поднесе изјаву о испуњености критеријума за квалитативни избор привредног субјекта, којом потврђује да не постоји овај основ за искључење. Непостојање овог основа за искључење утврђује наручилац.
Питање / тражени подаци у изјави:	Да ли је привредни субјект свестан неког сукоба интереса због свог учествовања у поступку набавке?

### 1.5. Непримерен утицај на поступак

Правни основ:	Члан 111. став 1. тач. 5)-Наручилац је дужан да искључи привредног субјекта из поступка набавке ако утврди да је привредни субјект покушао да изврши непримерен утицај на поступак одлучивања наручиоца или да дође до поверљивих података који би могли да му омогуће предност у поступку јавне набавке или је доставио обмањујуће податке који могу да утичу на одлуке које се тичу искључења привредног субјекта, избора привредног субјекта или доделе уговора.
Начин доказивања испуњености критеријума:	Привредни субјект дужан је да путем Портала састави и уз пријаву/понуду поднесе изјаву о испуњености критеријума за квалитативни избор привредног субјекта, којом потврђује да не постоји овај основ за искључење. Непостојање овог основа за искључење утврђује наручилац.
Питање / тражени подаци у изјави:	Да ли привредни субјект може да потврди да није покушао да изврши непримерен утицај на поступак одлучивања наручиоца, да није дошао до поверљивих података који би могли да му омогуће предност у поступку набавке као и да није доставио обмањујуће податке који могу да утичу на одлуке које се тичу искључења

### 1.6. Тежак облик непрофесионалног поступања

Правни основ:	Члан 112. став 1. тач. 2)-Наручилац може у документацији о набавци да предвиди да ће да искључи привредног субјекта из поступка у сваком тренутку ако утврди да је правноснажном пресудом или одлуком другог надлежног органа, утврђена одговорност привредног субјекта за тежак облик непрофесионалног поступања који доводи у питање његов интегритет, у периоду од претходне три године од дана истека рока за подношење понуда, односно пријава, осим ако правноснажном пресудом или одлуком другог надлежног органа није утврђен други период забране учешћа у поступку јавне набавке
Додатни опис критеријума:	У складу с чланом 112. Закона о јавним набавкама Наручилац ће искључити привредног субјекта из поступка јавне набавке ако: утврди да је правноснажном пресудом или одлуком другог надлежног органа, утврђена одговорност привредног субјекта за тежак облик непрофесионалног поступања који доводи у питање његов интегритет, у периоду од претходне три године од дана истека рока за подношење понуда, односно пријава, осим ако правноснажном пресудом или одлуком другог надлежног органа није утврђен други период забране учешћа у поступку јавне набавке
Начин доказивања испуњености критеријума:	Привредни субјект дужан је да путем Портала састави и уз пријаву/понуду поднесе изјаву о испуњености критеријума за квалитативни избор привредног субјекта, којом потврђује да не постоји овај основ за искључење. Непостојање овог основа за искључење утврђује наручилац.
Питање / тражени подаци у изјави:	Да ли је у периоду од претходне три године од дана истека рока за подношење понуда, односно пријава утврђена одговорност привредног субјекта за тежак облик непрофесионалног поступања?

### 1.7. Договори у циљу нарушавања конкуренције

Правни основ:	Члан 112. став 1. тач. 3)-Наручилац може у документацији о набавци да предвиди да ће да искључи привредног субјекта из поступка у сваком тренутку ако утврди да је одлуком надлежног органа за заштиту конкуренције утврђено да се привредни субјект договарао са другим привредним субјектима у циљу нарушавања конкуренције, у периоду од претходне три године од дана истека рока за подношење понуда.
Додатни опис критеријума:	У складу с чланом 112. Закона о јавним набавкама Наручилац ће искључити привредног субјекта из поступка јавне набавке ако: утврди да је одлуком надлежног органа за заштиту конкуренције утврђено да се привредни субјект договарао са другим привредним субјектима у циљу нарушавања конкуренције, у периоду од претходне три године од дана истека рока за подношење понуда
Начин доказивања испуњености критеријума:	Привредни субјект дужан је да путем Портала састави и уз пријаву/понуду поднесе изјаву о испуњености критеријума за квалитативни избор привредног субјекта, којом потврђује да не постоји овај основ за искључење. Непостојање овог основа за искључење утврђује наручилац.
Питање / тражени подаци у изјави:	Да ли је у периоду од претходне три године од дана истека рока за подношење понуда утврђено да се привредни субјект договарао са другим привредним субјектима у циљу нарушавања конкуренције?

### 1.8. Претходно учешће у припреми поступка набавке

Правни основ:	Члан 112. став 1. тач. 4)-Наручилац може у документацији о набавци да предвиди да ће да искључи привредног субјекта из поступка јавне набавке у сваком тренутку ако утврди да постоји нарушавања конкуренције због претходног учешћа привредног субјекта у припреми поступка набавке, у смислу члана 90. Закона о јавним набавкама, која не може да се отклони другим мерама.
Додатни опис критеријума:	У складу с чланом 112. Закона о јавним набавкама Наручилац ће искључити привредног субјекта из поступка јавне набавке ако: утврди да постоји нарушавања конкуренције због претходног учешћа привредног субјекта у припреми поступка

набавке, у смислу члана 90. овог закона, која не може да се отклони другим мерама.

Начин доказивања испуњености критеријума:

Привредни субјект дужан је да путем Портала састави и уз пријаву/понуду поднесе изјаву о испуњености критеријума за квалитативни избор привредног субјекта, којом потврђује да не постоји овај основ за искључење. Непостојање овог основа за искључење утврђује наручилац.

Питање / тражени подаци у изјави:

*Да ли је привредни субјект или са њим повезано лице био укључен у припрему поступка набавке?*

## 2. Технички и стручни капацитет

### 2.1. Техничка средства и мере за обезбеђивање квалитета

Правни основ:	Члан 117. став 1.-Наручилац може да одреди услове у погледу техничког и стручног капацитета којима се обезбеђује да привредни субјект има потребне кадровске и техничке ресурсе и искуство потребно за извршење уговора са одговарајућим нивоом квалитета, а нарочито може да захтева да привредни субјект има довољно искуства у погледу раније извршених уговора.
Додатни опис критеријума:	Да је Привредни субјект ауторизован да понуди оригиналне резервне делове за виталне системе ревитализаних агрегата ХЕ и РХЕ „Бајина Башта“.
Начин доказивања испуњености критеријума:	<p>Привредни субјект дужан је да путем Портала састави и уз пријаву/понуду поднесе изјаву о испуњености критеријума за квалитативни избор привредног субјекта, којом потврђује да испуњава овај критеријум за избор привредног субјекта.</p> <p>Наручилац је дужан да пре доношења одлуке у поступку јавне набавке захтева од понуђача који је доставио економски најповољнију понуду да достави доказе о испуњености критеријума за квалитативни избор привредног субјекта.</p> <p>Овај критеријум доказује се достављањем описа техничких средстава и мера које привредни субјект користи за обезбеђивање квалитета.</p> <p><b>ДОКАЗИ:</b></p> <p>Потписане и оверене потврда/потврде којим Понуђач доказује да је понуду за предметна добра набавио од произвођача самих добара, овлашћених дистрибутера/представника произвођача у Републици Србији или произвођача/интегратора система за континуални мониторинг генератора ХЕ Бајина Башта, система електричних заштита ХЕ Бајина Башта, система турбинске регулације ХЕ Бајина Башта, мотор-генератора и ППЗ система мотор-генератора РХЕ Бајина Башта. У случају набавке добара од овлашћених дистрибутера произвођача или представника у Републици Србији, неопходно је уз наведену потврду доставити и важећу ауторизацију дистрибутера/представника.</p>
Питање / тражени подаци у изјави:	<i>Привредни субјект се користи следећим техничким средствима и мерама за обезбеђивање квалитета:</i>
Услови	Да је Привредни субјект ауторизован да понуди оригиналне резервне делове за виталне системе ревитализаних агрегата ХЕ и РХЕ „Бајина Башта“.

**УПУТСТВО**  
**ПОНУЂАЧИМА КАКО ДА САЧИНЕ ПОНУДУ**

*Део конкурсне документације који се формира путем Портала*

**Подаци о наручиоцу**

Наручилац:	Акционарско друштво Електропривреда Србије, Београд
Порески идентификациони број (ПИБ):	103920327
Адреса:	Балканска 13 11000 Београд
Интернет страница:	<a href="http://www.eps.rs/">http://www.eps.rs/</a>

**Основни подаци о поступку**

Назив поступка:	Електро-машински резервни делови за агрегате ХЕ и РХЕ Бајина Башта
Референтни број:	JN/2100/0032/2026 (ЈАНА 229/2026)
Врста поступка:	Отворени поступак
Врста предмета набавке:	Добра
Опис:	Предмет ове јавне набавке су оригинални електро-машински резервни делови за виталне системе ревитализованих агрегата ХЕ и РХЕ „Бајина Башта“. Спецификација предмета набавке са описом и количинама дата је у Техничкој спецификацији и Обрасцу структуре цене.
Рок за подношење:	18.05.2026 08:00

**Карактеристике поступка јавне набавке (инструменти и технике)**

Закључује се уговор о јавној набавци.

## Опис предмета / партија

### Електро-машински резервни делови за агрегате ХЕ и РХЕ Бајина Башта

#### Опис набавке:

Предмет ове јавне набавке су оригинални електро-машински резервни делови за виталне системе ревитализованих агрегата ХЕ и РХЕ „Бајина Башта“.

Спецификација предмета набавке са описом и количинама дата је у Техничкој спецификацији и Обрасцу структуре цене.

Наручилац је дефинисао критеријуме за доделу уговора на основу:

#### Цене

Начин рангирања прихватљивих понуда:

#### Аутоматско рангирање

## Електронска комуникација и размена података на Порталу јавних набавки

У поступку се захтева електронска комуникација.

Понуда / пријава се подноси путем Портала јавних набавки на начин описан у овом упутству.

Корисник заинтересован за поступак јавне набавке комуницира са наручиоцем искључиво путем Портала јавних набавки.

Корисник Портала јавних набавки може да се заинтересује за објављен поступак јавне набавке тако што је преузео конкурсну документацију или означио своју заинтересованост.

Документацији у овом поступку јавне набавке на Порталу јавних набавки приступа се на страници поступка:

<https://jnportal.ujn.gov.rs/tender-eo/363699>

Радње у поступку јавне набавке које можете спроводити на тој страници поступка:

- слање захтева за додатним информацијама или појашњењем у вези са документацијом о набавци као и указивање наручиоцу на евентуално уочене недостатке и неправилности у документацији о набавци [види опште упутство за кориснике Портала](#)
- формирање групе понуђача [види опште упутство за кориснике Портала](#)
- припрема и подношење понуде [види опште упутство за кориснике Портала](#)
- попуњавање е-Изјаве о испуњености критеријума за квалитативни избор привредног субјекта [види опште упутство за кориснике Портала](#)
- додела права на поступак (лицу у привредном субјекту) [види опште упутство за кориснике Портала](#)
- слање захтева за заштиту права [види опште упутство за кориснике Портала](#)
- додела овлашћења пуномоћнику за заступање у поступку заштите права [види опште упутство за кориснике Портала](#)

Привредни субјект може путем Портала јавних набавки да тражи од наручиоца додатне информације или појашњења у вези са документацијом о набавци, при чему може да укаже наручиоцу уколико сматра да постоје недостаци или неправилности у документацији о набавци, и то најкасније 6 дана пре истека рока за подношење.

## Сандуче електронске поште у поступку

[види опште упутство за кориснике Портала](#)

Корисник заинтересован за поступак током трајања поступка јавне набавке путем сандучета електронске поште на Порталу добија следеће информације:

- Измене конкурсне документације
- Додатне информације или појашњења у вези са документацијом о набавци
- Измене електронског каталога
- Одлука о додели / обустави
- Објављени огласи о јавној набавци

Корисник односно привредни субјект који учествује у поступку кроз сандуче путем Портала прима:

- Потврда о успешно поднетој понуди / пријави
- Потврда о успешно поднетој измени / допуни понуде / пријаве
- Потврда о опозиву понуде / пријаве
- Позив за подношење понуда
- Позив за учешће у е-лицитацији
- Записник о отварању понуда

Корисник прима копије порука и на адресу е-поште са којом се регистровао на Порталу.

## Припремање и подношење понуде / пријаве

Привредни субјект сачињава понуду/пријаву на Порталу јавних набавки према структури и садржини коју је дефинисао Наручилац приликом припреме поступка јавне набавке на Порталу.

Привредни субјект који подноси понуду / пријаву мора да буде регистрован на Порталу са најмање једним, а пожељно више корисника (односно корисничких налога).

[vidi opšte uputstvo za korisnike Portala](#)

Понуђач који је самостално поднео понуду не може истовремено да учествује у заједничкој понуди или као подизвођач, нити исто лице може учествовати у више заједничких понуда.

Понуђач може да поднесе само једну понуду осим у случају када је дозвољено или се захтева подношење понуде са варијантама.

Детаљно упутство о припреми понуде путем Портала:

[vidi opšte uputstvo za korisnike Portala](#)

**Рок за подношење понуда или пријава: 18.05.2026 08:00**

Језици на којима понуде или пријаве могу бити поднете: **Српски**

### Изјава о интегритету

У обрасцу понуде/пријаве понуђач/кандидат мора изјавом о интегритету да потврди под пуном материјалном и кривичном одговорношћу да је своју понуду/пријаву поднео независно, без договора са другим понуђачима/кандидатима или заинтересованим лицима и да гарантује тачност података у понуди/пријави.

### Припремање и подношење заједничке понуде / пријаве

На страници поступка јавне набавке на Порталу привредни субјект може да креира групу привредних субјеката (понуђача / кандидата) ради подношења заједничке понуде/пријаве.

Члан групе привредних субјеката који подноси понуду / пријаву мора бити овлашћен за подношење заједничке понуде / пријаве у име групе. Овлашћење за подношење понуде / пријаве у име групе привредних субјеката, чланови групе дају путем Портала јавних набавки. Сви чланови групе треба да буду регистровани корисници Портала јавних набавки.

Више о формирању групе привредних субјеката:

[vidi opšte uputstvo za korisnike Portala](#)

Понуду / пријаву припрема и подноси члан групе овлашћен за подношење заједничке понуде / пријаве у име групе привредних субјеката.

У случају заједничке понуде / пријаве подаци о члановима групе део су обрасца понуде / пријаве.

Код попуњавања обрасца понуде групе понуђача на Порталу јавних набавки треба да се наведе вредност или проценат вредности набавке те предмет или количину предмета набавке коју ће извршавати сваки члан групе према споразуму. Код попуњавања обрасца пријаве групе кандидата ти подаци наводе се ако су познати.

Сви чланови групе привредних субјеката треба да попуне Изјаву о испуњености критеријума за квалитативни избор привредног субјекта.

### **Припрема понуде / пријаве са подизвођачем**

Уколико понуда/пријава укључује подизвођаче, они треба да буду регистровани корисници Портала јавних набавки, али не треба да дају сагласност привредном субјекту за подношење понуде/пријаве путем Портала.

Привредни субјект који намерава да извршење дела уговора повери подизвођачу, дужан је за сваког појединог подизвођача наведе:

- 1) податке о подизвођачу (*назив подизвођача, адреса, матични број, порески идентификациони број, име особе за контакт*).
- 2) податке о делу уговора који ће се поверити подизвођачу (*по предмету или у количини, вредности или проценту*).
- 3) податак да ли подизвођач захтева да му наручилац непосредно плаћа доспела потраживања за део уговора који је он извршио.

Привредни субјект је дужан да за сваког подизвођача у понуди / пријави достави Изјаву о испуњености критеријума за квалитативни избор привредног субјекта.

### **Припрема докумената у оквиру понуде / пријаве**

Привредни субјект учитава документе понуде / пријаве према дефинисаној структури. Подржани формати и величина докумената прописани су Упутством за коришћење Портала јавних набавки. У случају да поједини документ превазилази величину омогућену на Порталу јавних набавки, препоручено је коришћење компресије докумената или дељење документа у мање делове и учитавање мањих и/или компресованих докумената на Портал јавних набавки.

Документе које учитава у оквиру понуде / пријаве привредни субјект не сме да криптује. Портал јавних набавки криптује понуде / пријаве и њихове делове и чува тајност садржине понуда / пријава као и информацију о идентитету привредног субјекта до датума и времена отварања понуда.

Привредни субјект може да припрема, учитава на Портал (*Страница поступка → Понуде или Пријаве → Припрема документације*) документе које намерава да прилаже у оквиру понуде / пријаве.

[види опште упутство за кориснике Портала](#)

Наручилац је дефинисао да уз понуде / пријаве за предмет / партије захтева следеће документе.

**За предмет / партију: Електро-машински резервни делови за агрегате ХЕ и РХЕ Бајина Башта**

Наручилац захтева да понуђач у својој понуди / пријави приложи следеће документе:

**Образац понуде / пријаве** - Портал аутоматски формира попуњени образац понуде / пријаве на основу података које је привредни субјект уписао на Порталу.

**Образац структуре понуђене цене** - брзац структуре понуђене цене се попуњава у складу са датим упутством испод табеле Обрасца.

**Изјава о испуњености критеријума за квалитативни избор привредног субјекта** - Портал аутоматски формира попуњени образац Изјаве на основу података које је привредни субјект уписао на Порталу.

### **Средство обезбеђења за озбиљност понуде**

Подаци о врсти, садржини, начину подношења, висини и роковима обезбеђења испуњења обавеза понуђача наведени су у посебном поглављу ових Упутстава.

**Каталог производа** - Сви делови су пажљиво одабрани од стране произвођача виталних система агрегата и није дозвољено нудити заменска добра.

За сва понуђена добра која се по ознаци или делу ознаке модела/типа разликују од референтног, иако имају идентичне карактеристике, мора се у колони (3) Обрасца структуре цене „Назив и опис понуђеног добра (назив произвођача, тачна ознака модела, каталогски број и опис)“, поред назива произвођача,

тачне ознаке модела/типа и/или каталожног броја произвођача, навести и детаљан опис понуђеног добра, са тачним вредностима за све захтеване техничке карактеристике. У овом случају, мора се електронски уз Понуду, доставити и оригинална техничка документација произвођача са јасно обележеним вредностима за све техничке карактеристике.

Оригинална техничка документација произвођача добара: технички листови, корисничка упутства за погон и одржавање, шеме, могу бити достављени у изворном облику, на енглеском језику, а уколико буде било потребе Наручилац ће, у току стручне оцене понуда, захтевати превод истих.

У случају да Понуђач достави доказе из којих се не види да понуђена добра одговарају траженим у погледу техничких карактеристика и квалитета или достави доказе из којих се јасно види да понуђена добра не одговарају по техничким карактеристикама и квалитету, Наручилац ће његову понуду оценити као неодговарајућу.

Уколико Понуђач не достави захтеване доказе, према горе наведеном упутству, Наручилац ће његову понуду оценити као неприхватљиву.

Уз сваки тражени документ привредни субјект може да учита више докумената, ако се документ састоји од више делова.

Приликом учитавања докумената на Портал јавних набавки привредни субјект на Порталу означава да ли је поједини документ понуде поверљив (у складу са чланом 38. Закона о јавним набавкама), наводи правни основ на основу којег су документи означени поверљивим и образлаже разлог(е) поверљивости. У случају да одређени документ има само поједине делове поверљиве, пре учитавања тог документа на Портал, потребно је да привредни субјект издвоји поверљиве делове у засебни документ, означи га поверљивим, и тако га учита на Портал јавних набавки. Делове који нису поверљиви, потребно је раздвојити у засебни документ или документе и тако их учитати на Портал јавних набавки. Нити један део електронске понуде / пријаве не потписује се, није потребан печат нити је потребно скенирање докумената.

#### **Изјава о испуњености критеријума за квалитативни избор привредног субјекта**

Изјава о испуњености критеријума за квалитативни избор привредног субјекта попуњава се електронски на Порталу.

Део конкурсне документације Критеријуми за квалитативни избор привредног субјекта са упутством формиран је путем Портала и приложен конкурсној документацији.

Начин попуњавања е-Изјаве путем Портала:

[види опште упутство за кориснике Портала](#)

Попуњавање Изјаве путем Портала, према дефинисаним критеријумима спроводи се на страници поступка под *Пријаве / Понуде* → *Нова Изјава или Изјаве у припреми* за ажурирање изјаве.

Чланови групе, подизвођачи или други субјекти чије налажителу привредни субјект користи попуњавају сваки своју е-Изјаву, а привредни субјект може да преузме попуњену е-Изјаву путем Портала и да ју приложи уз понуду / пријаву.

#### **Делови понуде / пријаве које није могуће доставити електронским путем**

У случају да део или делове понуде / пријаве није могуће доставити електронским средствима путем Портала јавних набавки (в. члан 45. став 3. Закона о јавним набавкама), привредни субјект је дужан да наведе у понуди / пријави тачан део или делове понуде / пријаве које подноси средствима која нису електронска.

Део или делове понуде / пријаве које није могуће доставити електронским средствима путем Портала јавних набавки привредни субјект подноси Наручиоцу до истека рока за подношење понуда / пријава путем поште, курирске службе или непосредно, у коверти или кутији, затвореној на начин да се приликом отварања може са сигурношћу да утврди да се први пут отвара.

Део или делове понуде / пријаве које није могуће доставити електронским средствима путем Портала јавних набавки привредни субјект подноси на адресу:

**"Електропривреда Србије" АД Београд, Огранак "Дринско - Лимске хидроелектране" Бајина Башта**

**Трг Душана Јерковића број 1**

**31250 Бајина Башта**

**Србија**

Са назнаком:

Део понуде / пријаве за јавну набавку: **Електро-машински резервни делови за агрегате ХЕ и РХЕ Бајина Башта**

Референтни број: **JH/2100/0032/2026 (ЈАНА 229/2026)**

Број понуде:

**НЕ ОТВАРАТИ**

Приликом припреме понуде / пријаве на Порталу, привредни субјект наводи део или делове понуде / пријаве које ће доставити не-електронским начинима.

На полеђини коверте или на кутији треба навести назив и адресу привредног субјекта. У случају да део или делове понуде / пријаве подноси група привредних субјеката, на коверти је потребно назначити да се ради о групи привредних субјеката и навести називе и адресу свих чланова групе.

Део или делови понуде / пријаве сматрају се благовременим уколико су примљени од стране наручиоца до **18.05.2026 до 08:00** часова.

Наручилац ће привредном субјекту предати потарду пријема. У потврди о пријему Наручилац ће навести датум и време пријема.

Део или делове понуде / пријаве које Наручилац није примио у року одређеном за подношење понуда / пријава, односно који је примљен по истеку дана и сата до којег се понуде / пријаве могу подносити, сматраће се неблаговременим. Неблаговремени део или делове понуде / пријаве Наручилац ће по окончању поступка отварања вратити неотворене Понуђачу, са назнаком да су поднети неблаговремено.

#### **Попуњавање обрасца понуде**

**Предмет / Партија: Електро-машински резервни делови за агрегате ХЕ и РХЕ Бајина Башта**

Цена се исказује у динарима, са и без пореза на додату вредност, са урачунатим свим трошковима које понуђач има у реализацији предметне јавне набавке.

*Остали захтеви набавке (који нису наведени изнад као критеријуми)*

Назив: **РОК ВАЖЕЊА ПОНУДЕ**

Јединица мере: **календарски дан**

Опис и појашњење критеријума и докази потребни за проверу:

Понуда мора да важи најмање **60** (словима: шездесет) календарских дана од дана отварања понуда.

У случају да понуђач наведе краћи рок важења понуде, понуда ће бити одбијена, као неприхватљива.

Минимална дозвољена вредност: **60,00**

Назив: **РОК ИСПОРУКЕ**

Јединица мере: **календарски дан**

Опис и појашњење критеријума и докази потребни за проверу:

Изабрани Понуђач - Продавац је обавезан да комплетан обим предметних добара испоручи у року који не може бити дужи од **180** (стоосамдесет) календарских дана, од дана пријема Захтева за комплетно уговорену испоруку од стране овлашћеног лица за праћење извршења Уговора са стране Наручиоца.

Уколико Понуђач понуди дужи рок или га уопште не понуди Наручилац ће његову понуду одбити као неприхватљиву.

Максимална дозвољена вредност: **180,00**

Назив: **ГАРАНТНИ РОК**

Јединица мере: **месец**

Опис и појашњење критеријума и докази потребни за проверу:

Гарантни рок за предметна добра не може бити краћи од 24 (двадесетчетири) месеца, рачунајући од дана обостраног потписивања одговарајућег Записника о квантитативном и квалитативном пријему од стране овлашћених лица Наручиоца и Продавца одговорних за извршење уговора, без примедби.

У случају да понуђени гарантни рок буде краћи од захтеваног, понуда ће бити одбијена као неприхватљива.

Минимална дозвољена вредност: **24,00**

#### **Резервни критеријуми**

Уколико две или више понуда имају исту најнижу понуђену цену, као најповољнија биће изабрана понуда оног понуђача који је понудио краћи рок испоруке.

#### **Примена жреба**

Уколико ни после примене резервног критеријума не буде могуће изабрати најповољнију понуду, најповољнија понуда, у складу са чланом 144. став 6. Закона о јавним набавкама, биће изабрана путем жреба.

Извлачење путем жреба наручилац ће извршити јавно, у присуству понуђача који имају исту најнижу понуђену цену и исти понуђени рок испоруке. На посебним папирима који су исте величине и боје Наручилац ће исписати називе понуђача, те папире ставити у кутију, одакле ће председник Комисије извући само један папир. Понуђачу чији назив буде на извученом папиру биће додељен уговор о јавној набавци, односно биће изабран Одлуком о додели уговора.

Наручилац ће сачинити записник о спроведеном поступку јавног жреба и исти ће доставити свим Понуђачима који су учествовали у поступку.

Рок и начин плаћања

#### НАЧИН ФАКТУРИСАЊА

Продавац ће фактурисање вршити Наручиоцу, у складу са начином реализације испоруке: у случају једнократне испоруке, Продавац издаје рачун по извршеној испоруци. У случају парцијалне испоруке Продавац издаје рачун за сваку појединачну испоруку. Дан промета сматра се дан извршења сваке појединачне испоруке.

Фактура/фактуре морају бити издате у складу са Законом о порезу на додату вредност. Фактура која није испостављена у складу са Законом о порезу на додату вредност и на начин дефинисан Конкурсном документацијом, неће бити прихваћена од стране Наручиоца већ ће бити враћена продавцу на исправку.

Продавац се обавезује да, по извршеној испоруци добара испостави исправну фактуру Наручиоцу, по основу обострано потписаног одговарајућег Записника о квантитативном и квалитативном пријему од стране овлашћених представника Продавца и Наручиоца, у року од 5 (словима: пет) дана од дана усаглашавања пријемнице по издатој е-отпремници од стране Наручиоца и Продавца, у складу са „Законом о електронским отпремницама“ ("Сл. гласник РС", бр. 94/2024 и 109/2025) и обавезом применом е-отпремница од 01.01.2026. године.

Приликом отпреме добара и слања добара код попуњавања обрасца е-отпремнице, у Адреси одредишта, обавезно се у поље Шифра објекта уписује 2100 (само цифре, без размака, цртица, тачке, зареза или било ког специјалног знака), док се у поље Напомена обавезно уписује ШИФРА МАГАЦИНА, коју ће Наручилац дефинисати приликом слања Захтев за испоруку, који ће овлашћено лице за праћење извршења Уговора од стране Наручиоца упутити Продавцу.

Фактура се испоставља у РСД.

#### НАЧИН ДОСТАВЉАЊА ФАКТУРА

Фактура мора бити достављена кроз систем електронских фактура уз навођење е-маил адресе Наручиоца: ефактура.длхе@епс.рс

Фактура мора да гласи на Наручиоца: Акционарско друштво "Електропривреда Србије", Београд, Балканска 13, 11000 Београд, Матични број: 20053658, ПИБ: 103920327, ЈБКЈС: 83175, са обавезним прилозима: е-отпремницом, на којој је наведен број и датум уговора, датум отпреме и испоруке добара, количина испоручених добара као и сви остали неопходни подаци, и обострано потписаним одговарајућим Записником о квантитативном и квалитативном пријему, потписаним без примедби од стране овлашћених представника Продавца и Наручиоца.

У испостављеној фактури и отпремници, Продавац је дужан да се придржава тачно дефинисаних назива Добра из конкурсне документације и прихваћене понуде (из Обрасца структуре цене), у супротном фактура ће се сматрати неисправном. Уколико, због коришћења различитих шифарника и софтверских решења није могуће у самој фактури навести горе наведени тачан назив, Продавац је обавезан да уз фактуру достави прилог са упоредним прегледом назива из фактуре са захтеваним називима из конкурсне документације и прихваћене понуде.

Продавац је обавезан да се приликом испостављања фактуре обавезно позове на број и предмет јавне набавке и заводни број Уговора код Наручиоца.

## **НАЧИН ПЛАЋАЊА**

Плаћање добара која су предмет овог Уговора, Наручилац ће вршити на текући рачун Продавца за добра која је испоручио, у року од 45 (словима: четрдесетпет) дана од дана пријема исправне фактуре, односно од дана издавања електронске фактуре.

У случају да Подизвођач не захтева директно плаћање:

Наручилац ће након плаћања Продавцу, затражити од Продавца да му у року од 60 дана достави доказ и изјаву подизвођача којом он потврђује да му је извршено плаћање његових потраживања.

Продавац се обавезује да након сваког појединачног плаћања од стране Наручиоца за део посла које изврши Подизвођач, у року од 60 дана, достави доказе Наручиоцу (потврда банке о извршеном преносу средстава на рачун Подизвођача) као и изјаву Подизвођача да је Продавац извршио плаћање Подизвођачу његових потраживања, те уколико Продавац не поступи на наведени начин и у наведеном року, Наручилац ће против Продавца, у складу са чланом 131. Закона поднети предлог за покретање прекршајног поступка Канцеларији за јавне набавке у року од 30 (словима: тридесет) дана од дана истека наведеног рока од 60 дана.

У случају да Подизвођач захтева директно плаћање:

Наручилац ће Подизвођачу извршити плаћање испоручених добара на текући рачун Подизвођача за добра која је он испоручио, у року од 45 (словима: четрдесетпет) дана од дана пријема исправне фактуре, односно издавања електронске фактуре.

Обавезе по овом Уговору које доспевају у наредној години, Наручилац ће реализовати највише до износа средстава која ће за ту намену бити одобрена у Трогодишњем програму пословања за године у којима ће се плаћати уговорене обавезе.

Понуда мора бити важећа 60 дана од дана отварања понуда.

Након уноса свих података привредни субјект генерише образац понуде / пријаве и може да прегледа податке понуде / пријаве пре него поднесе понуду / пријаву.

**Начин измене и допуне понуде / пријаве**

[vidi opšte uputstvo za korisnike Portala](#)

**Начин опозива понуде / пријаве**

[vidi opšte uputstvo za korisnike Portala](#)

## Подаци о врсти, садржини, начину подношења, висини и роковима обезбеђења испуњења обавеза понуђача

### Средства обезбеђења за озбиљност понуде

Корисници буџетских средстава који су укључени у консолидовани рачун трезора Републике Србије, а немају свој рачун, већ расходе и издатке извршавају преко рачуна извршења буџета Републике Србије, нису дужни да доставе средство обезбеђења, већ уместо истог достављају писану изјаву дату под материјалном и кривичном одговорношћу којом потврђују горе наведене околности, што се обавезно наводи у документацији о набавци.

### ПОСЕБАН ДЕО ПОНУДЕ

#### МЕНИЦА КАО СРЕДСТВО ОБЕЗБЕЂЕЊА ЗА ОЗБИЉНОСТ ПОНУДЕ

Понуђач, као посебан део понуде, доставља:

1. бланко сопствену меницу за озбиљност понуде која је:
  - потписана и оверена од стране законског заступника или лица по овлашћењу законског заступника, на начин који прописује Закон о меници и
  - евидентирана у Регистру меница и овлашћења кога води Народна банка Србије у складу са Одлуком о ближњим условима, садржини и начину вођења регистра меница и овлашћења;
2. менично писмо – овлашћење којим Понуђач овлашћује Наручиоца да може наплатити меницу на износ од 3 (словима: три)% од вредности понуде (без ПДВ), са роком важења најмање 30 (словима: тридесет) календарских дана дужим од рока важења понуде, с тим да евентуални продужетак рока важења понуде има за последицу и продужење рока важења менице и меничног овлашћења, које мора бити издато на основу Закона о меници;
3. овлашћење којим законски заступник овлашћује лице за потписивање менице и меничног овлашћења за конкретан посао, у случају да меницу и менично овлашћење не потписује законски заступник понуђача;
4. фотокопију важећег Картона депонованих потписа који је издат од стране пословне банке коју Понуђач наводи у меничном овлашћењу и
5. доказ о регистрацији менице у Регистру меница Народне банке Србије (фотокопија Захтева за регистрацију менице од стране пословне банке која је извршила регистрацију менице или извод са интернет странице Регистра меница и овлашћења НБС).

Наручилац има право да изврши наплату бланко сопствене менице за озбиљност понуде у случају да Понуђач:

- одустане од своје понуде у року важења понуде,
- не достави доказе о испуњености критеријума за квалитативни избор привредног субјекта у складу са чланом 119. Закона о јавним набавкама,
- неосновано одбије да закључи уговор о јавној набавци или
- не достави обезбеђење за извршење уговора о јавној набавци .

Средства обезбеђења за озбиљност понуде Председник Комисије враћа:

- понуђачу који је након истека важности понуде одбио да продужи важност понуде, одмах након истека важности понуде и пријема изјашњења понуђача о истом;
- понуђачима чије су понуде оцењене као неприхватљиве – након коначности одлуке о додели уговора / одлуке о обустави поступка, односно одлуке о поништењу поступка;
- понуђачу коме је додељен уговор – након ступања уговора на снагу;

- осталим понуђачима чија је понуда оцењена као прихватљива – након закључења уговора са изабраним понуђачем;
- уколико је део понуде поднет неблаговремено и
- уколико је део понуде поднет благовремено а понуда није поднета путем Портала јавних набавки

Уколико средство обезбеђења за озбиљност понуде није достављено у складу са документацијом о набавци, сматраће се да нису испуњени услови за доделу уговора, па ће понуда у складу са чланом 144. став 1. тачка 4) ЗЈН, бити одбијена као неприхватљива.

Средство обезбеђења за озбиљност понуде гласи на Акционарско друштво „Електропривреда Србије“, Београд, Балканска 13, 11000 Београд, ПИБ: 103920327, Огранак „Дринско - Лимске хидроелектране“ Бајина Башта, Трг Душана Јерковића број 1, 31250 Бајина Башта, и доставља се лично или поштом на адресу: Акционарско друштво „Електропривреда Србије“, Београд, Огранак „Дринско - Лимске хидроелектране“ Бајина Башта, Служба за набавке, Трг Душана Јерковића број 1, 31250 Бајина Башта, са назнаком: „ПОСЕБАН ДЕО ПОНУДЕ - Средство обезбеђења за озбиљност понуде за ЈН/2100/0032/2026 - НЕ ОТВАРАТИ“.

#### **Средства обезбеђења за извршење уговора**

Одабрани понуђач ће морати да достави следећа средства обезбеђења за извршење уговора:

- за испуњење уговорних обавеза
- за отклањање недостатака у гарантном року

Корисници буџетских средстава који су укључени у консолидовани рачун трезора Републике Србије, а немају свој рачун, већ расходе и издатке извршавају преко рачуна извршења буџета Републике Србије, нису дужни да доставе средство обезбеђења, већ уместо истог достављају писану изјаву дату под материјалном и кривичном одговорношћу којом потврђују горе наведене околности, што се обавезно наводи у документацији о набавци.

#### **Меница као средство обезбеђења за испуњење уговорних обавеза**

Продавац је обавезан да Наручиоцу у року од максимално 5 (словима: пет) дана од дана закључења уговора и завођења истог код Наручиоца, а након претходно добијене обавезне сагласности Наручиоца на текст средства обезбеђења, као одложни услов из члана 74. став 2. Закона о облигационим односима, достави средство обезбеђења за испуњење уговорних обавеза и то:

1. бланко сопствену меницу која је:
  - потписана и оверена од стране законског заступника или лица по овлашћенју законског заступника, на начин који прописује Закон о меници и
  - евидентирана у Регистру меница и овлашћенја кога води Народна банка Србије у складу са Одлуком о ближим условима, садржини и начину вођења регистра меница и овлашћенја
2. менично писмо – овлашћење којим Продавац овлашћује Наручиоца да може наплатити меницу, на износ од 10 (словима: десет)% од вредности уговора (без ПДВ), са роком важења минимално 30 (словима: тридесет) дана дужим од рока испуњења уговорних обавеза, с тим да евентуални продужетак рока испуњења наведених обавеза има за последицу и продужење рока важења менице и меничног овлашћења, које мора бити издато на основу Закона о меници;
3. овлашћење којим законски заступник овлашћује лице за потписивање менице и меничног овлашћења за конкретан посао, у случају да меницу и менично овлашћење не потписује законски заступник Продавца;
4. фотокопију важећег Картона делонованих потписа који је издат од стране пословне банке коју Продавац наводи у меничном овлашћењу и
5. доказ о регистрацији менице у Регистру меница Народне банке Србије (фотокопија Захтева за регистрацију менице од стране пословне банке која је извршила регистрацију менице или извод са интернет странице Регистра меница и овлашћења НБС).

Уговорне стране су сагласне да Наручилац може, без било какве претходне сагласности Продавца, поднети на наплату ово средство обезбеђења, у случају да:

- Продавац не испуни у целини своју уговорну обавезу,
- Продавац не испуни делимично своју уговорну обавезу,
- своју уговорну обавезу не изврши ни у остављеном примереном накнадном року, као и
- у другим случајевима неуредног испуњења Уговора.

По испуњењу обавеза из Уговора, уколико је Продавац испунио све обавезе из Уговора, Наручилац је у обавези да врати достављену бланко сопствену меницу.

У случају реализације права из менице од стране Наручиоца, пре истека рока њеног важења, Продавац је у обавези да у року од 5 (словима: пет) дана достави ново средство обезбеђења за испуњење уговорних обавеза Наручиоцу.

#### **НАПОМЕНА ЗА ДАВАЊЕ САГЛАСНОСТИ НАРУЧИОЦА НА ТЕКСТ СРЕДСТВА ОБЕЗБЕЂЕЊА:**

Изабрани Понуђач је обавезан да нацрт средства обезбеђења за испуњење уговорних обавеза, који ће бити достављен у папирној или електронској форми, најпре достави електронском поштом лицима задуженим за исправност средстава обезбеђења на следеће е-маил адресе: срђан.љујић@епс.рс бојана.стамениц@епс.рс и александра.дјурић@епс.рс ради провере исправности и усаглашености истог са одредбама уговора. Након усаглашавања текста, односно провере исправности достављеног средства обезбеђења, изабрани Понуђач ће бити обавештен о могућности доставе средства обезбеђења за испуњење уговорних обавеза, које ће морати да достави у папирној форми преко писарнице Наручиоца са назнаком да исто треба доставити председнику комисије.

Средство обезбеђења за испуњење уговорних обавеза, гласи на Акционарско друштво „Електропривреда Србије“, Београд, Балканска 13, 11000 Београд, ПИБ: 103920327, Огранак „Дринско - Лимске хидроелектране“ Бајина Башта, Трг Душана Јерковића број 1, 31250 Бајина Башта, и доставља се лично или поштом на адресу: Акционарско друштво „Електропривреда Србије“, Београд, Огранак „Дринско - Лимске хидроелектране“ Бајина Башта, Трг Душана Јерковића број 1, 31250 Бајина Башта, са назнаком: Средство обезбеђења за испуњење уговорних обавеза за ЈН/2100/0032/2026.

#### **Меница као средство обезбеђења за отклањање грешака у гарантном року**

Продавац је обавезан да Наручиоцу у року од максимално 5 (словима: пет) дана од дана потписивања првог Записника којим се потврђује квантитативни и квалитативни пријем добара, након претходно добијене обавезне сагласности наручиоца на текст средства обезбеђења, достави:

1. бланко сопствену меницу за отклањање недостатака у гарантном року која је:
  - потписана и оверена од стране законског заступника или лица по овлашћенју законског заступника, на начин који прописује Закон о меници и
  - евидентирана у Регистру меница и овлашћенја кога води Народна банка Србије у складу са Одлуком о ближим условима, садржини и начину вођења регистра меница и овлашћенја;
2. менично писмо – овлашћење којим Продавац овлашћује Наручиоца да може наплатити меницу, у висини од 5 (словима: пет)% вредности Уговора без ПДВ, са роком важења минимално 30 (словима: тридесет) дана дужим од гарантног рока, с тим да евентуални продужетак гарантног рока има за последицу и продужење рока важења менице и меничног овлашћења а у случају sukcesивних испорука Продавац је дужан да продужава рок важности средства обезбеђења тако да буде покривен гарантни рок у целисти;

3. овлашћење којим законски заступник овлашћује лица за потписивање менице и меничног овлашћења за конкретан посао, у случају да меницу и менично овлашћење не потписује законски заступник Продавца;

4. фотокопију важећег Картона депонованих потписа који је издат од стране пословне банке коју Продавац наводи у меничном овлашћењу и

5. доказ о регистрацији менице у Регистру меница Народне банке Србије (фотокопија Захтева за регистрацију менице од стране пословне банке која је извршила регистрацију менице или извод са интернет странице Регистра меница и овлашћења НБС).

Меница може бити наплаћена у случају да Продавац не испуни своје уговорне обавезе у погледу отклањања недостатака у гарантном року.

Уколико Продавац средство обезбеђења за отклањање недостатака у гарантном року не достави у уговореном року, Наручилац ће реализовати своја права из средства обезбеђења за испуњење уговорних обавеза.

У случају сукцесивних испорука добара Продавац има обавезу да продужава рок важности средства обезбеђења за отклањање недостатака у гарантном року у складу са уговореном динамиком испоруке добара и то најкасније 10 (словима: десет) дана пре истека претходног, тако да буде обезбеђен гарантни рок за сва испоручена добра.

У случају реализације права из менице од стране Наручиоца, пре истека рока њеног важења, Продавац је у обавези да у року од 5 (словима: пет) дана достави Наручиоцу ново средство обезбеђења за отклањање недостатака у гарантном року.

Средство обезбеђења за отклањање недостатака у гарантном року, гласи на Акционарско друштво „Електропривреда Србије“, Београд, Балканска 13, 11000 Београд, ПИБ: 103920327, Огранак „Дринско - Лимске хидроелектране“ Бајина Башта, Трг Душана Јерковића број 1, 31250 Бајина Башта, и доставља се лично или поштом на адресу: Акционарско друштво „Електропривреда Србије“, Београд, Огранак „Дринско - Лимске хидроелектране“ Бајина Башта, Трг Душана Јерковића број 1, 31250 Бајина Башта, са назнаком: Средство обезбеђења за отклањање недостатака у гарантном року за ЈН/2100/0032/2026.

## Отварање понуда / пријава

Подаци везани уз отварање понуда / пријава како је наведено у позиву

Датум: 18.05.2026 Локално време: 12:00

Место: "Електропривреда Србије" АД Београд,  
Огранак "Дринско - Лимске хидроелектране" Бајина Башта,  
Трг Душана Јерковића број 1, 31250 Бајина Башта,  
Канцеларија Наташе Поповић број 153

Подаци о овлашћеним лицима и поступку отварања:

Представници понуђача који учествују у поступку јавног отварања понуда, морају пре почетка поступка јавног отварања доставити комисији за јавне набавке писано овлашћење за учествовање у поступку, оверено печатом и потписом законског заступника понуђача или другог заступника уписаног у регистар надлежног органа или лица овлашћењег од стране законског заступника

Наручилац није искључио јавност из поступка отварања понуда. На страници поступка *Понуде* → *Отварање понуда* понуђач може пратити одбројавање до отварања понуда. Након што Портал отвори понуде формира се записник о отварању понуда који је могуће преузети на страници поступка а истовремено се шаље понуђачима.

## Појашњења понуде / пријаве, облик и начин достављања доказа

Након отварања понуда / пријава наручилац може да захтева додатна објашњења која ће му помоћи при прегледу, вредновању и упоређивању понуда / пријава, а може да врши и контролу (увид) код понуђача, односно његовог подизвођача.

Ако су подаци или документација, коју је привредни субјект доставио непотпуни или нејасни, наручилац може, поштујући начела једнакости и транспарентности, у примереном року који није краћи од пет дана, да путем Портала јавних набавки захтева од привредног субјекта, да достави неопходне информације или додатну документацију.

[vidi opšte uputstvo za korisnike Portala](#)

## Рок за доношење одлуке

Одлуку о додели уговора или одлуку о обустави наручилац доноси у року од 30 дана од истека рока за подношење понуда.

## Заштита права

Захтев за заштиту права може да поднесе привредни субјект, односно понуђач који је имао или има интерес за доделу уговора у конкретном поступку јавне набавке и који указује да је због поступања наручиоца противно одредбама ЗЈН оштећен или би могла да настане штета услед доделе уговора, противно одредбама ЗЈН (у даљњем тексту: подносилац захтева).

Захтев за заштиту права подноси се електронским путем преко Портала јавних набавки истовремено наручиоцу и Републичкој комисији за заштиту права у поступцима јавних набавки (у даљем тексту: Републичка комисија).

## Подношење захтева за заштиту права електронским путем

[vidi opšte uputstvo za korisnike Portala](#)

Кораци:

- Упишите референтни број захтева
- Подаци о подносиоцу захтева, наручиоца и поступку за који се подноси захтев аутоматски се повлаче из система
- Уколико подносилац захтева радње у поступку предузима преко пуномоћника може овластити пуномоћника путем Портала јавних набавки
- Уколико се захтев подноси у име групе понуђача подносилац захтева треба да учита овлашћење осталих чланова групе или споразум из којег је развидно да има право да поднесе захтев у име групе

- Дефинишите да ли се захтев за заштиту права односи на предмет набавке у целини или на поједину партију предмета набавке (означите партије)
- Документи које је потребно учитати са вашег рачунара:
  - Документ захтева за заштиту права (уз захтев можете такође учитати додатну документацију)
  - Доказ о уплати таксе

#### Прецизне информације о року(овима) за заштиту права

Захтев за заштиту права подноси се електронским путем преко Портала јавних набавки истовремено Наручиоцу и Републичкој комисији, односно у писаном облику, непосредном предајом или препорученом поштом наручиоцу, на адресу: Акционарско друштво „Електропривреда Србије“, Огранак "Дринско – Лимске ХЕ" Бајина Башта, Трг Душана Јерковића број 1, 31250 Бајина Башта, у ком случају је подносилац захтева дужан да копију захтева достави Републичкој комисији. Захтев за заштиту права може да се поднесе у току целог поступка јавне набавке, осим ако ЗЈН није другачије одређено, а најкасније у року од десет дана од дана објављивања на Порталу јавних набавки одлуке наручиоца којом се окончава поступак јавне набавке у складу са ЗЈН. Захтев за заштиту права којим се оспоравају радње наручиоца у вези са одређивањем врсте поступка, садржином јавног позива и конкурсном документацијом сматраће се благовременим ако је примљен од стране наручиоца најкасније три дана пре истека рока за подношење понуда, односно пријава, без обзира на начин достављања. Захтев за заштиту права којим се оспоравају радње наручиоца предузете након истека рока за подношење понуда подноси се у року од десет дана од дана објављивања одлуке наручиоца на Порталу јавних набавки, односно од дана пријема одлуке у случајевима када објављивање на Порталу јавних набавки није предвиђено ЗЈН. Након истека рока за подношење захтева за заштиту права, подносилац захтева не може да допуњава захтев изношењем разлога у вези са радњама које су предмет оспоравања у поднетом захтеву или оспоравањем других радњи наручиоца са којима је био или могао да буде упознат пре истека рока за подношење захтева за заштиту права, а које није истакао у поднетом захтеву.

Захтевом за заштиту права не могу да се оспоравају радње наручиоца предузете у поступку јавне набавке ако су подносиоцу захтева били или могли да буду познати разлози за његово подношење пре истека рока за подношење захтева, а подносилац захтева га није поднео пре истека тог рока. Ако је у истом поступку јавне набавке поново поднет захтев за заштиту права од стране истог подносиоца захтева, у том захтеву не могу да се оспоравају радње наручиоца за које је подносилац захтева знао или могао да зна приликом подношења претходног захтева. Предмет оспоравања у поступку заштите права не могу да буду евентуални недостаци или неправилности документације о набавци на које није указано у складу са чланом 97. ЗЈН. Наручилац објављује обавештење о поднетом захтеву за заштиту права на Порталу јавних набавки најкасније наредног дана од дана пријема захтева за заштиту права. Подношење захтева за заштиту права задржава наставак поступка јавне набавке од стране наручиоца до окончања поступка заштите права. Захтев за заштиту права мора да садржи податке из члана 217. ЗЈН.

Уколико подносилац захтева радње у поступку предузима преко пуномоћника, уз захтев за заштиту права доставља овлашћење за заступање у поступку заштите права. Подносилац захтева који има боравиште или пребивалиште, односно седиште у иностранству дужан је да у захтеву за заштиту права именује пуномоћника за примање писмена у Републици Србији, уз навођење свих података потребних за комуникацију са означеним лицем.

Приликом подношења захтева за заштиту права наручиоцу подносилац захтева је дужан да достави доказ о уплати таксе.

Доказ је сваки документ из кога се може да се утврди да је трансакција извршена на одговарајући износ из члана 225. ЗЈН и да се односи на предметни захтев за заштиту права.

Валидан доказ о извршеној уплати таксе, у складу са Упутством о уплати таксе за подношење захтева за заштиту права Републичке комисије, објављен је на сајту Републичке комисије.

Поступак заштите права понуђача регулисан је одредбама члана 186. – 234. ЗЈН.

**ОБРАЗАЦ СТРУКТУРЕ ЦЕНЕ**  
**ЗА ЈАВНУ НАБАВКУ БРОЈ ЈН/2100/0032/2026**  
**„Електро-машински резервни делови за агрегате ХЕ и РХЕ Бајина Башта“**

Ред. бр.	Опис захтеваног резервног дела <b>НАПОМЕНА:</b> ЗА СВЕ СТАВКЕ Сектор Ф Шифра КД <b>НИЈЕ ГРАЂЕВИНА</b>	Назив и опис понуђеног добра (назив произвођача, тачна ознака модела, каталошки број и опис) *обавезно погледати упутство за попуњавање	Јед. мере	Количина	Јединична цена без ПДВ-а (динара)	Јединична цена са ПДВ-ом (динара)	Вредност без ПДВ-а (динара)	Вредност са ПДВ-ом (динара)
(1)	(2)	(3)	(4)	(5)	(6)	(7)	(8)	(9)
1.	<p>Дигитални улазни модул са 16 оптички изолованих улаза (канала) за индустријску програмабилну процесну станицу ADwin-Pro, смештену у 19" реку, типа Pro-O-16.</p> <p>Овај модул има следеће карактеристике:</p> <ul style="list-style-type: none"> <li>• Опсег улазног напона: 5V, 12V,</li> <li>• 24V (селектабилно џамперима, фабрички подешена вредност 24 V);</li> <li>• Узорковање велике брзине од 100 ns;</li> <li>• изолованост: 42 V (канал-канал, канал-уземљење);</li> <li>• опремљен је статусном LED диодом;</li> <li>• опремљен је (37-пинским) рикључком (женским) за конектор типа D (D-SUB-socket).</li> </ul> <p>Произвођач: <b>Andritz Hydro GmbH, Аустрија/ Jäger Computergesteuerte Messtechnik GmbH, Немачка</b>                      Ознака: <b>Pro-OPT-16 Rev. B2</b></p>		ком.	1				

Акционарско друштво "Електропривреда Србије" Београд  
 Огранак "Дринско – Лимске ХЕ" Бајина Башта  
 Конкурсна документација ЈН/2100/0032/2026

2.	<p>Дигитални излазни модул са 16 изолованих, транзисторски заштићених излаза (канала) за индустријску програмабилну процесну станицу ADwin-Pro, смештену у 19" реку, типа Pro-TRA-16. Овај модул има следеће карактеристике:</p> <ul style="list-style-type: none"> <li>• напон модула: 5..30 V DC (екстерно напајање);</li> <li>• излази (канали) су изоловани од системских кола;</li> <li>• максимална струја по излазу (каналу): 200mA;</li> <li>• изолованост: 42 V (канал-канал, канал-уземљење);</li> <li>• време укључења: 10 μs;</li> <li>• пад напона: 0,5 V;</li> <li>• опремљен је статусном LED диодом;</li> <li>• опремљен је једним окидачким улазом (event input), чији напон је селектабилан 5V, 12V или 24V помоћу џампера на штампаној плочи;</li> <li>• опремљен је (37-пинским) прикључком (женским) за конектор типа D (D-SUB-socket).</li> </ul> <p>Произвођач: Andritz Hydro GmbH, Аустрија/Jäger Computergesteuerte Messtechnik GmbH, Немачка                  Ознака: Pro-TRA-16</p>		ком.	1				
----	--------------------------------------------------------------------------------------------------------------------------------------------------------------------------------------------------------------------------------------------------------------------------------------------------------------------------------------------------------------------------------------------------------------------------------------------------------------------------------------------------------------------------------------------------------------------------------------------------------------------------------------------------------------------------------------------------------------------------------------------------------------------------------------------------------------------------------------------------------------------------------------------------------------------------------------------------------------------------------------------------------------------	--	------	---	--	--	--	--

Акционарско друштво "Електропривреда Србије" Београд  
 Огранак "Дринско – Лимске ХЕ" Бајина Башта  
 Конкурсна документација ЈН/2100/0032/2026

3.	<p>Мултиплексирани аналогни улазни модул са 8 аналогних диференцијалних улаза и 14-битном аналогно-дигиталном конверзијом, за индустријску програмабилну процесну станицу ADwin-Pro, смештену у 19" реку, типа Pro-AIN 8/14-D. Овај модул има следеће карактеристике:</p> <ul style="list-style-type: none"> <li>• максимално време AD конверзије 0,5 <math>\mu</math>s;</li> <li>• узорковање (sampling rate): 2000 kbps;</li> <li>• време мултиплексирања: 3 <math>\mu</math>s;</li> <li>• улазна отпорност: 330k<math>\Omega</math> <math>\pm</math>2%;</li> <li>• тачност:             <ul style="list-style-type: none"> <li>o integral nonlinearity (INL): typ. <math>\pm</math>0.6 LSB, max. <math>\pm</math>2 LSB</li> <li>o differential nonlinearity (DNL): typ. <math>\pm</math>0.3 LSB, max. <math>\pm</math>1 LSB;</li> </ul> </li> <li>• програмабилни појачавач (PGA) и мултиплексер (MUX) су повезани испред AD конвертора;</li> <li>• опремљен је (37-пинским) рикључком (женским) за конектор типа D (D-SUB-socket).</li> </ul> <p><b>Предметни модул мора имати фабрички повезан нископропусни филтер типа PRO-LP-8-CUR. Сходно намени, филтер мора имати 8 улазних канала за струјне улазе <math>\pm</math>20 mA и пропусни опсег <math>f_g=3</math>kHz.</b>  <b>Произвођач: Andritz Hydro GmbH, Аустрија/Jäger Computergesteuerte Messtechnik GmbH, Немачка</b>  <b>Ознака: AIN 8/14 + LP8, REV.Z0473</b></p>		КОМ.	1				
----	------------------------------------------------------------------------------------------------------------------------------------------------------------------------------------------------------------------------------------------------------------------------------------------------------------------------------------------------------------------------------------------------------------------------------------------------------------------------------------------------------------------------------------------------------------------------------------------------------------------------------------------------------------------------------------------------------------------------------------------------------------------------------------------------------------------------------------------------------------------------------------------------------------------------------------------------------------------------------------------------------------------------------------------------------------------------------------------------------------------------------------------------------------------------------------------------------------------------------------------------------------------------------------------------------------------------------------------------------------------------------------------------------------------------------------------------	--	------	---	--	--	--	--

Акционарско друштво "Електропривреда Србије" Београд  
Огранак "Дринско – Лимске ХЕ" Бајина Башта  
Конкурсна документација ЈН/2100/0032/2026

4.	<p>Централни процесорски модул, тип CPU-T10, Rev. C1, који контролише рад централне мониторинг станице система за континуални мониторинг флукса и ваздушног зазора генератора ХЕББ, ADwin-Pro.</p> <p>Преко овог модула остварена је LAN комуникација са остатком елемената у већ описаној конфигурацији читавог система, а (такође LAN комуникацијом) може приступити централној мониторинг станици преко преносног рачунара ради вршења дијагностике, параметризације, реконфигурације. Централни процесорски модул је преко монтажне плоче, комуникационом магистралом (internal Pro bus), повезан са осталим модулима. Поседује процесор ADSP 21162, 80MHz, 512kB интерне и 128MB екстерне меморије.</p> <p>Произвођач: Andritz Hydro GmbH, Аустрија/Jäger Computergesteuerte Messtechnik GmbH, Немачка  Ознака: CPU-T10, Rev. C1</p>		КОМ.	1				
5.	<p>Напојни модул (Power supply module) за централне мониторинг станице система за континуални мониторинг флукса и ваздушног зазора генератора ХЕББ, ADwin-Pro. Поседује статусну ЛЕД диоду.</p> <p>Произвођач: Andritz Hydro GmbH, Аустрија/Jäger Computergesteuerte Messtechnik GmbH, Немачка</p>		КОМ.	1				

Акционарско друштво "Електропривреда Србије" Београд  
 Огранак "Дринско – Лимске ХЕ" Бајина Башта  
 Конкурсна документација ЈН/2100/0032/2026

6.	<p>Монтажни рек за централну процесну станицу система за континуални мониторинг магнетног флукса и ваздушног зазора генератора ХЕББ, ADwin-Pro.</p> <p>Произвођач: <b>Andritz Hydro GmbH</b>, Аустрија/<b>Jäger Computergesteuerte Messtechnik GmbH</b>, Немачка</p>		КОМ.	1				
7.	<p>Робустни помоћни релеј за Hitachi Energy (ABB) заштитне релеје у Combiflex изведби.</p> <p>Број калема: 2                  Напон калема: 220-250 V DC                  Контакти: 3NO (сваки калем)</p> <p>Произвођач: <b>Hitachi Energy Ltd.</b>                  Тип: <b>RXMB 1</b>                  Јединствена ознака произвођача: <b>1MRK 000 803-AS</b></p>		КОМ.	6				
8.	<p>Испитни прикључни модул (чешаљ) за испитне утичнице типа <b>RTXP 18</b>, опремљен са 18 банава портова за испитне, конекторе са задње стране. Прикључци 1 и 18 морају бити за позитивни и негативни DC спољашњи напон (не прекидају се ни у једном положају чешља).</p> <p>Произвођач: <b>Hitachi Energy Ltd.</b>                  Тип: <b>RTXH 18</b></p>		КОМ.	2				

Акционарско друштво "Електропривреда Србије" Београд  
Огранак "Дринско – Лимске ХЕ" Бајина Башта  
Конкурсна документација ЈН/2100/0032/2026

9.	<p>Испитни прикључни модул (чешаљ) за испитне утичнице типа <b>RTXP 24</b>, опремљен са 24 банана порта за испитне, конекторе са задње стране, распоређених у 2 вертикална реда. Прикључци 1 и 12 морају бити за позитивни и негативни DC спољашњи напон (не прекидају се ни у једном положају чешља).</p> <p>Произвођач: <b>Hitachi Energy Ltd.</b>  Тип: <b>RTXH 24</b></p>		КОМ.	2				
10.	<p>Операторски панел за турбински регулатор агрегата ХЕББ.  Величина панела: 19"  Напајање: 24 V DC, 2,5 A  Серија панела: SIMATIC IFP1900 Basic Flat Panel  Резолуција: 1366 x 768 pixels</p> <p>Произвођач: <b>SIEMENS</b>  Тип: <b>6AV7862-2BE00-0AA0</b></p>		КОМ.	2				
11.	<p>Софт стартер за вентилаторе расхладног система мотор-генератора РХЕББ.  Радна струја: 45 A (на 40 °C), 42 A (на 50 °C), 39 A (на 60 °C)  Предвиђен за моторе снаге: 22 kW (400 V на 40 °C), 30 kW (500 V на 40 °C)  Номинална фреквенција: 50 Hz  Толеранција фреквенције: ±10 %  Минимално оптерећење: 20 %  Величина: S2</p> <p>Серија софт стартера: <b>SIRIUS</b>  Произвођач: <b>SIEMENS</b>  Тип: <b>3RW4036-1TB05</b>  Каталогски број: <b>SIE.3RW4036- 1TB05</b></p>		КОМ.	2				

Акционарско друштво "Електропривреда Србије" Београд  
Огранак "Дринско – Лимске ХЕ" Бајина Башта  
Конкурсна документација ЈН/2100/0032/2026

12.	<p>Софт starter за вентилаторе расхладног система мотор- генератора РХЕББ. Радна струја: 171 А (на 40 °С), 153 А (на 50 °С), 141 А (на 60 °С) Предвиђен за моторе снаге: 45 kW (230 V на 40 °С), 90 kW (400 V на 40 °С) Радни напон: 200 ... 480 V Толеранција радног напона: -15/+10 % Номинална фреквенција: 50 Hz Толеранција фреквенције: ±10 % Минимално оптерећење: 15 % Избор почетног напона: 30 ... 100 % Избор напона заустављања: 50 % (није подесив) Време рампе покретања: 0...20 s Време рампе заустављања: 0..20 s Подешавање струјног лимита: 130...700 % Интегрисан bypass contact system: ДА Командни напон: 24 V Толеранција за командни напон:±20 % Пренапонска заштита: варистор</p> <p>Серија софт starterа: <b>SIRIUS</b> Произвођач: <b>SIEMENS</b> Тип: <b>3RW5056-6TB04</b> Каталогски број: <b>SIE.3RW5056- 6TB04</b></p>		КОМ.	2			
-----	----------------------------------------------------------------------------------------------------------------------------------------------------------------------------------------------------------------------------------------------------------------------------------------------------------------------------------------------------------------------------------------------------------------------------------------------------------------------------------------------------------------------------------------------------------------------------------------------------------------------------------------------------------------------------------------------------------------------------------------------------------------------------------------------------------------------------------------------------------------------------------------------------------------------------------------------------------	--	------	---	--	--	--

Акционарско друштво "Електропривреда Србије" Београд  
 Огранак "Дринско – Лимске ХЕ" Бајина Башта  
 Конкурсна документација ЈН/2100/0032/2026

13.	<p>Софт starter за вентилаторе расхладног система мотор-генератора РХЕББ.</p> <p>Радна струја: 210 А (на 40 °С), 186 А (на 50 °С), 170 А (на 60 °С)</p> <p>Предвиђен за моторе снаге: 55 kW (230 V на 40 °С), 110 kW (400 V на 40 °С)                  Радни напон: 200 ... 480 V                  Талеранција радног напона: -15/+10 %                  Номинална фреквенција: 50 Hz                  Толеранција фреквенције: ±10 %                  Минимално оптерећење: 15 %                  Избор почетног напона: 30 ... 100 %                  Избор напона заустављања: 50 % (није подесив)                  Време рампе покретања: 0...20 s                  Време рампе заустављања: 0..20 s                  Подешавање струјног лимита: 130...700 %                  Интегрисан bypass contact system: ДА                  Командни напон: 24 V                  Толеранција за командни напон: ±20 %                  Пренапонска заштита: варистор</p> <p>Серија софт starterа: <b>SIRIUS</b></p> <p>Произвођач: <b>SIEMENS</b>                  Тип: <b>3RW5072-6TB04</b>                  Каталогски број: <b>SIE.3RW5072-6TB04</b></p>		КОМ.	2				
14.	<p>Екстерни модул за притисак за калибратор BEAMEX MC6-T.                  Опсег притисака: од 0 до 600bar                  Резолуција: 0,01                  Тачност: 0.007 % FS + 0.01 % RDG                  Обавезна испорука и EXT кабла за везу за калибратором, тип 8066770.</p> <p>Произвођач: <b>BEAMEX</b>                  Тип модула: <b>EXT600</b></p>		КОМ.	1				

Акционарско друштво "Електропривреда Србије" Београд  
Огранак "Дринско – Лимске ХЕ" Бајина Башта  
Конкурсна документација ЈН/2100/0032/2026

15.	<p>Калибрациона хидраулична пумпа за калибратор BEAMEX MC6-T, до 700 bar.  Излазни притисак: 0 до 700 bar</p> <p>Медијум за генерисање притиска: дестилована вода или ниско вискозно минерално уље</p> <p>Излазни конектор: – G1/4" В женски за Beateх екстерне модуле за притисак EXT60 ...1000, G1/4" женски, преинсталиран Вх 1215 конектор за Beateх 630bar црева.</p> <p>Обавезна је испорука Т-црева за 630 bar, црева за 630 bar са 1/4" NPT мушким наставком, сетом заптивки (8003545 и 8072700) и боцом за пуњење.</p> <p>Произвођач: BEAMEX  Тип пумпе: PGHH complete kit i THose set 630bar</p>		ком.	1				
16.	<p>Калибрациона пумпа за калибратор BEAMEX MC6-T, вакуум до 35 bar.  Излазни притисак: –0.95 до 35 bar</p> <p>Медијум за генерисање притиска: Ваздух</p> <p>Излазни конектор: G1/8" женски са преинсталираним Вх G1/8" мушким наставком за Beateх 40 bar црева</p> <p>Обавезна је испорука наставака Вх G1/8" мушки на G1/8" мушки и G1/4" В женски, као и Т-црева за 40 bar са Beateх конекторима компатибилним са постојећим EXT20 модулом.</p> <p>Произвођач: BEAMEX  Тип пумпе: PGC complete kit</p>		ком.	1				

Акционарско друштво "Електропривреда Србије" Београд  
Огранак "Дринско – Лимске ХЕ" Бајина Башта  
Конкурсна документација ЈН/2100/0032/2026

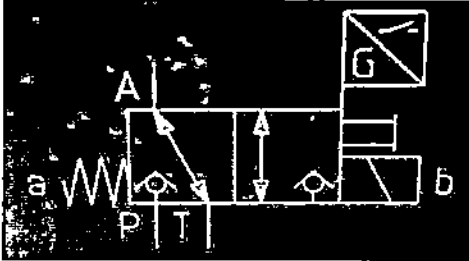
17.	<p>Соленоидни вентил за брзо затварање турбинског регулатора ХЕББ. Вентил поседује 3 главна прикључка, са конструкцијом као на слици:</p>  <p>Радни притисак је 350 бар. Номинални DC напон калема: 220 V Произвођач: <b>Bosch Rexroth AG</b> Тип: <b>M-3 SED 6 CK13/350 C G220 N9K4</b> Јединствена ознака произвођача: <b>R900992829</b></p>		КОМ.	3				
18.	<p>Аерациони вентил турбине за ХЕББ. Вентил је ваздушни, са повратним опругама, вертикални, за монтажу на врху вратила турбине. Дизајниран је за температуре ваздуха 5-60°C и радне притиске до 2,5 бар. Величина: DN200 Произвођач: <b>Andritz Hydro GmbH</b> Ознака: <b>BEV-ROT-250-6</b> Детаљан технички опис дат је на цртежу BEV-ROT-250-6-00.0 у Прилогу 1 у Техничкој спецификацији.</p>		КОМ.	1				
19.	<p>Опруга за аерациони вентил турбине за ХЕББ. Димензија опруге: 4x44x160 Произвођач: <b>Andritz Hydro GmbH</b> Јединствена ознака произвођача: <b>68/4/3</b></p>		КОМ.	4				

Акционарско друштво "Електропривреда Србије" Београд  
Огранак "Дринско – Лимске ХЕ" Бајина Башта  
Конкурсна документација ЈН/2100/0032/2026

20.	<p>Претварач притиска за систем турбинске регулације агрегата ХЕББ.</p> <p>Радни притисак: 0 - 400 bar. Излаз: I<sub>c</sub>=4-20mA</p> <p>Произвођач: <b>BOSCH</b> Тип: <b>HM20-2X/400-C-K35/N</b></p>		КОМ.	3				
21.	<p>Модул напајања за ППЗ централу система за детектовање, дојаву и гашење пожара мотор-генератора РХЕ „Бајина Башта“ CO<sub>2</sub> гасом.</p> <p>Произвођач: <b>Schrack Seconet</b> Тип: <b>V8-PSU</b> Јединствена ознака произвођача: <b>20-1000008-01-04</b></p>		КОМ.	2				
22.	<p>Главни процесорски модул за ППЗ централу система за детектовање, дојаву и гашење пожара мотор-генератора РХЕ „Бајина Башта“ CO<sub>2</sub> гасом.</p> <p>Произвођач: <b>Schrack Seconet</b> Тип: <b>V8-MCU</b> Јединствена ознака произвођача: <b>20-1000060-01-02</b></p>		КОМ.	2				
23.	<p>Релејни модул за ППЗ централу система за детектовање, дојаву и гашење пожара мотор-генератора РХЕ „Бајина Башта“ CO<sub>2</sub> гасом.</p> <p>Произвођач: <b>Schrack Seconet</b> Тип: <b>V3-REL10</b> Јединствена ознака произвођача: <b>20-1000003-01-02</b></p>		КОМ.	2				

Акционарско друштво "Електропривреда Србије" Београд  
Огранак "Дринско – Лимске ХЕ" Бајина Башта  
Конкурсна документација ЈН/2100/0032/2026

24.	<p>Управљачки излазни модул за ППЗ централу система за детектовање, дојаву и гашење пожара мотор-генератора РХЕ „Бајина Башта“ CO<sub>2</sub> гасом.</p> <p>Произвођач: <b>Schrack Seconet</b>  Тип: <b>V8-BAF</b>  Јединствена ознака произвођача: <b>20-1000011-01-04</b></p>		КОМ.	2				
25.	<p>Мрежни (комуникациони) модул за ППЗ централу система за детектовање, дојаву и гашење пожара мотор-генератора РХЕ „Бајина Башта“ CO<sub>2</sub> гасом.</p> <p>Интерфејс: 2xRS485, 4x100base-FXS/FXM, 2x100Base-TX</p> <p>Произвођач: <b>Schrack Seconet</b>  Тип: <b>V8-NET2-FKS4</b>  Јединствена ознака произвођача: <b>20-1000030-01-01</b></p>		КОМ.	2				
26.	<p>Модул за повезивање петљи детектора у X-LINE за ППЗ централу система за детектовање, дојаву и гашење пожара мотор-генератора РХЕ „Бајина Башта“ CO<sub>2</sub> гасом.</p> <p>Произвођач: <b>Schrack Seconet</b>  Тип: <b>V8-DXI2</b>  Јединствена ознака произвођача: <b>20-1000012-01-01</b></p>		КОМ.	2				
27.	<p>Модул надгледаних излаза за ППЗ централу система за детектовање, дојаву и гашење пожара мотор-генератора РХЕ „Бајина Башта“ CO<sub>2</sub> гасом.</p> <p>Произвођач: <b>Schrack Seconet</b>  Тип: <b>V8-OMB</b>  Јединствена ознака произвођача: <b>20-1000020-01-01</b></p>		КОМ.	2				

Акционарско друштво "Електропривреда Србије" Београд  
 Огранак "Дринско – Лимске ХЕ" Бајина Башта  
 Конкурсна документација ЈН/2100/0032/2026

28.	<p>Модул надгледаних улаза за ППЗ централу система за детектовање, дојаву и гашење пожара мотор-генератора РХЕ „Бајина Башта“ CO<sub>2</sub> гасом.</p> <p>Произвођач: <b>Schrack Seconet</b>                  Тип: <b>B8-IM8</b>                  Јединствена ознака произвођача: <b>20-1000021-01-01</b></p>		КОМ.	2				
29.	<p>Сирена/блицер за зидну монтажу за ППЗ централу система за детектовање, дојаву и гашење пожара мотор-генератора РХЕ „Бајина Башта“ CO<sub>2</sub> гасом. Црвено кућиште. Степен механичке заштите IP65.</p> <p>Произвођач: <b>Schrack Seconet</b>                  Јединствена ознака произвођача: <b>30-6300009-02-01</b></p>		КОМ.	2				
30.	<p>Ручни јављач за ППЗ централу система за детектовање, дојаву и гашење пожара мотор-генератора РХЕ „Бајина Башта“ CO<sub>2</sub> гасом. RAL 1003.</p> <p>Произвођач: <b>Schrack Seconet</b>                  Тип: <b>MCP 535X-5</b>                  Јединствена ознака произвођача: <b>30-5700007-05-03</b></p>		КОМ.	2				
31.	<p>Стоп дугме за ППЗ централу система за детектовање, дојаву и гашење пожара мотор-генератора РХЕ „Бајина Башта“ CO<sub>2</sub> гасом. RAL5005.</p> <p>Произвођач: <b>Schrack Seconet</b>                  Тип: <b>MCP 535X-7</b>                  Јединствена ознака произвођача: <b>30-5700007-07-03</b></p>		КОМ.	2				

Акционарско друштво "Електропривреда Србије" Београд  
 Огранак "Дринско – Лимске ХЕ" Бајина Башта  
 Конкурсна документација ЈН/2100/0032/2026

32.	Прекидач крајњег положаја за ППЗ централу система за детектовање, дојаву и гашење пожара мотор-генератора РХЕ „Бајина Башта“ CO <sub>2</sub> гасом. RAL5005.  Произвођач: <b>Schrack Seconet</b> Тип: <b>BX-ESL</b> Јединствена ознака произвођача: <b>20-2100007-01-03</b>		КОМ.	2				
33.	Екстерни улазни модул за ППЗ централу система за детектовање, дојаву и гашење пожара мотор-генератора РХЕ „Бајина Башта“ CO <sub>2</sub> гасом.  Произвођач: <b>Schrack Seconet</b> Тип: <b>BX-IM4</b> Јединствена ознака произвођача: <b>20-2100003-01-03</b>		КОМ.	2				
34.	Детектор са мулти сензорима за ППЗ централу система за детектовање, дојаву и гашење пожара мотор-генератора РХЕ „Бајина Башта“ CO <sub>2</sub> гасом.  Произвођач: <b>Schrack Seconet</b> Тип: <b>MTD 533X</b> Јединствена ознака произвођача: <b>30-5000003-01-05</b>		КОМ.	7				
35.	База детектора са мулти сензорима за ППЗ централу система за детектовање, дојаву и гашење пожара мотор-генератора РХЕ „Бајина Башта“ CO <sub>2</sub> гасом. Степен механичке заштите: IP54.  Произвођач: <b>Schrack Seconet</b> Тип: <b>USB 502-3</b> Јединствена ознака произвођача: <b>30-4100005-03-01</b>		КОМ.	7				

Акционарско друштво "Електропривреда Србије" Београд  
Огранак "Дринско – Лимске ХЕ" Бајина Башта  
Конкурсна документација ЈН/2100/0032/2026

I	УКУПНА ВРЕДНОСТ ПОНУДЕ без ПДВ-а (динара) (збир колоне бр. 8)	
II	Укупан износ ПДВ-а (динара)	
III	УКУПНА ВРЕДНОСТ ПОНУДЕ са ПДВ-ом (динара) (Ред бр. I + Ред бр. II)	

Овлашћено лице Понуђача за извршење Уговора: \_\_\_\_\_ (попуњава Понуђач).

### Упутство за попуњавање Обрасца структуре цене

Понуђач треба да попуни Образац структуре цене на следећи начин:

1. колону (3) попунити на следећи начин:

- Уколико је понуђено референтно добро наведено у колони (2), **довољно је** у колони (3) „Назив и опис понуђеног добра (назив произвођача, тачна ознака модела, каталожки број и опис)“, навести само назив произвођача, тачну ознаку модела и/или каталожки број произвођача.
  - Уколико се понуђено добро разликује од референтног по ознаци или делу ознаке модела/типа, иако имају идентичне карактеристике, мора се у колони (3) „Назив и опис понуђеног добра (назив произвођача, тачна ознака модела, каталожки број и опис)“, поред назива произвођача, тачне ознаке модела/типа и/или каталожког броја произвођача, навести и детаљан опис понуђеног добра, са тачним вредностима за све захтеване техничке карактеристике. У овом случају, мора се, електронски уз Понуду, доставити и оригинална техничка документација произвођача са јасно обележеним вредностима за све техничке карактеристике;
2. у колону (6) уписати колико износи јединична цена без ПДВ-а за понуђено добро;
  3. у колону (7) уписати колико износи јединична цена са ПДВ-ом за понуђено добро;
  4. у колону (8) уписати колико износи вредност без ПДВ-а и то тако што ће се помножити јединична цена без ПДВ-а (наведена у колони 6.) са захтеваном количином (која је наведена у колони 5.);
  5. у колону (9) уписати колико износи вредност са ПДВ-ом и то тако што ће се вредност из колоне (8) увећати за обрачунати износ ПДВ-а за дату позицију, у складу са Законом о ПДВ-у важећим у Републици Србији;
  6. у ред бр. I – уписује се укупна вредност понуде без ПДВ-а, као збир вредности свих позиција без ПДВ-а (збир колоне бр. 8);
  7. у ред бр. II – уписује се укупан износ ПДВ-а, који се обрачунава на вредност која се уписује у ред I;
  8. у ред бр. III – уписује се укупна вредност понуде са ПДВ-ом (ред. бр. I + ред. бр. II);
  9. на место предвиђено за попуњавање овлашћеног лица Понуђача за извршење Уговора Понуђач уписује име и презиме лица које ће, у случају закључења уговора, бити одговорно од стране Продавца за извршење уговора.

## ОБРАЗАЦ ТРОШКОВА ПРИПРЕМЕ ПОНУДЕ

за ЈН/2100/0032/2026

Електро-машински резервни делови за агрегате ХЕ и РХЕ Бајина Башта

Сагласно члану 138. став 2. Закона, понуђач \_\_\_\_\_ (назив привредног субјекта), доставља укупан износ и структуру трошкова припремања понуде.

Р.бр.	НАЗИВ ТРОШКА	ИЗНОС ТРОШКА (дин.)
1.		
2.		
3.		
4.		
5.		
УКУПНО без ПДВ-а		
УКУПНО са ПДВ-ом		

Трошкове припреме и подношења понуде сноси искључиво понуђач и не може тражити од наручиоца накнаду трошкова.

Ако је поступак јавне набавке обустављен из разлога који су на страни наручиоца, наручилац је дужан да понуђачу надокнади трошкове израде узорка или модела, ако су израђени у складу са техничким спецификацијама наручиоца и трошкове прибављања средства обезбеђења, под условом да је понуђач тражио накнаду тих трошкова у својој понуди.

**Напомена:** достављање овог обрасца није обавезно.

На основу одредби Закона о меници („Службени лист ФНРЈ“, бр. 104/46, 18/58 - други закон, „Службени лист СФРЈ“, 16/65, 54/70, 57/89 и „Службени лист СРЈ“, бр. 46/96),

ДУЖНИК: .....  
(назив и седиште Понуђача)

Матични број дужника (Понуђача): .....

Текући рачун дужника (Понуђача): .....

ПИБ дужника (Понуђача): .....

ИЗДАЈЕ

**МЕНИЧНО ПИСМО – ОВЛАШЋЕЊЕ  
ЗА КОРИСНИКА БЛАНКО СОПСТВЕНЕ МЕНИЦЕ  
ЗА ОЗБИЉНОСТ ПОНУДЕ**

**ЈАВНА НАБАВКА БРОЈ ЈН/2100/0032/2026**

**Електро-машински резервни делови за агрегате ХЕ и РХЕ Бајина Башта**

**КОРИСНИК - ПОВЕРИЛАЦ:** Акционарско друштво "Електропривреда Србије" Београд  
Балканска 13, 11000 Београд  
Огранак "Дринско-лимске ХЕ" Бајина Башта  
Трг Душана Јерковића 1  
31250 Бајина Башта

Матични број: ..... 20053658,

ПИБ: ..... 103920327,

Број текућег рачуна: ..... 160-797-13 Banca Intesa

Предајемо вам 1 (једну) потписану и оверену, бланко сопствену меницу која је неопозива, без права протеста и наплатива на први позив, серијски бр. .... (уписати серијски број) као средство обезбеђења за озбиљност понуде за јавну набавку бр. ЈН/2100/0032/2026 (ЈАНА број 229/2026) - „Електро-машински резервни делови за агрегате ХЕ и РХЕ Бајина Башта“

Овлашћујемо Повериоца, да предату меницу може попунити у износу од 3 (словима: три)% од вредности понуде (без ПДВ), са роком важења минимално 30 (словима: тридесет) дана дужим од рока важења понуде, с тим да евентуални продужетак рока важења понуде има за последицу и продужење рока важења менице и меничног овлашћења за исти број дана.

Истовремено овлашћујемо Повериоца да безусловно и неопозиво, без протеста и трошкова, вансудски иницира наплату - издавањем налога за наплату на терет текућег рачуна Дужника бр..... код ..... Банке, као и са свих рачуна Дужника ..... (унети одговарајуће податке дужника – издаваоца менице – назив, место и адресу) код банке, а у корист текућег рачуна Повериоца бр. 160-797-13 Banca Intesa.

Овлашћујемо банке код којих имамо рачуне за наплату да плаћање изврше на терет свих наших рачуна, као и да поднети налог за наплату заведу у редослед чекања у случају да на рачунима уопште нема или нема довољно средстава или због поштовања приоритета у наплати са рачуна.

Дужник се одриче права на повлачење овог овлашћења, на стављање приговора на задужење и на сторнирање задужења по овом основу за наплату.

Меница је важећа и у случају промена лица овлашћених за заступање правног лица, промена лица овлашћених за располагање средствима са рачуна Дужника, промена печата, статусних промена код Дужника, оснивања нових правних субјеката од стране Дужника и других промена од значаја за правни промет.

Поверилац има право да изврши наплату бланко сопствене менице за озбиљност понуде без било какве претходне сагласности Дужника, односно да поднесе на наплату ово средство обезбеђења, у случају да Дужник:

- одустане од своје понуде у року важења понуде,
- не достави доказе о испуњености критеријума за квалитативни избор привредног субјекта у складу са чланом 119. Закона о јавним набавкама,
- неосновано одбије да закључи уговор о јавној набавци или
- не достави обезбеђење за извршење уговора о јавној набавци.

Меница је потписана од стране овлашћеног лица за заступање Дужника \_\_\_\_\_ (унети име и презиме овлашћеног лица).

Ово менично писмо - овлашћење сачињено је у 2 (словима:два) истоветна примерка, од којих је 1 (словима:један) примерак за Повериоца, а 1 (словима:један) задржава Дужник.

Место и датум издавања Овлашћења

Понуђач

\_\_\_\_\_ **М.П.**

\_\_\_\_\_ (име и презиме овлашћеног лица)

\_\_\_\_\_ (потпис овлашћеног лица)

Прилози:

1. 1 (словима: једна) потписана и оверена бланко сопствена меница као гаранција за озбиљност понуде
2. овлашћење којим законски заступник овлашћује лице за потписивање менице и меничног овлашћења за конкретан посао, у случају да меницу и менично овлашћење не потписује законски заступник понуђача;
3. фотокопија важећег Картона депонованих потписа који је издат од стране пословне банке коју Понуђач наводи у меничном овлашћењу и
4. доказ о регистрацији менице у Регистру меница Народне банке Србије (фотокопија Захтева за регистрацију менице од стране пословне банке која је извршила регистрацију менице или извод са интернет странице Регистра меница и овлашћења НБС).

**Менично писмо у складу са садржином овог Прилога се доставља као посебан део понуде.**

(напомена: не доставља се у понуди)

На основу одредби Закона о меници („Службени лист ФНРЈ”, бр. 104/46, 18/58 – други закон, „Службени лист СФРЈ”, 16/65, 54/70, 57/89 и „Службени лист СРЈ”, бр. 46/96),

ДУЖНИК: .....  
(назив и седиште Понуђача)  
Матични број дужника (Понуђача): .....  
Текући рачун дужника (Понуђача): .....  
ПИБ дужника (Понуђача): .....

ИЗДАЈЕ

**МЕНИЧНО ПИСМО – ОВЛАШЋЕЊЕ  
ЗА КОРИСНИКА БЛАНКО СОПСТВЕНЕ МЕНИЦЕ  
ЗА ИСПУЊЕЊЕ УГОВОРНИХ ОБАВЕЗА**

**ЈАВНА НАБАВКА БРОЈ ЈН/2100/0032/2026**

**Електро-машински резервни делови за агрегате ХЕ и РХЕ Бајина Башта**

КОРИСНИК - ПОВЕРИЛАЦ: Акционарско друштво "Електропривреда Србије" Београд  
Балканска 13, 11000 Београд  
Огранак "Дринско-лимске ХЕ" Бајина Башта  
Трг Душана Јерковића 1  
31250 Бајина Башта  
Матични број: ..... 20053658,  
ПИБ: ..... 103920327,  
Број текућег рачуна: ..... 160-797-13 Банка Intesa

Предајемо вам 1 (једну) потписану и оверену, бланко сопствену меницу која је неопозива, без права протеста и наплатива на први позив, серијски бр. .... (уписати серијски број) као средство обезбеђења за испуњење уговорних обавеза, за јавну набавку ЈН/2100/0032/2026 (ЈАНА број 229/2026) - „Електро-машински резервни делови за агрегате ХЕ и РХЕ Бајина Башта“

Овлашћујемо Повериоца, да предату меницу може попунити до максималног износа од ..... динара, (словима: ..... динара), односно 10 (словима: десет)% вредности уговора (без ПДВ-а), по Уговору за јавну набавку ЈН/2100/0032/2026 - „Електро-машински резервни делови за агрегате ХЕ и РХЕ Бајина Башта“, бр. .... од ..... (заведен код Корисника - Повериоца) и бр. .... од ..... (заведен код Дужника), са роком важења минимално 30 (словима: тридесет) дана дужим од рока испуњења уговорних обавеза с тим да евентуални продужетак рока испуњења наведених обавеза има за последицу и продужење рока важења менице и меничног овлашћења најмање за исти број дана за који се продужава рок испуњења уговорних обавеза.

Истовремено овлашћујемо Повериоца да безусловно и неопозиво, без протеста и трошкова, вансудски иницира наплату - издавањем налога за наплату на терет текућег рачуна Дужника бр. .... код ..... Банке, као и са свих рачуна Дужника ..... (унети одговарајуће податке дужника – издаваоца менице – назив, место и адресу) код банке, а у корист текућег рачуна Повериоца бр. 160-797-13 Banca Intesa.

Овлашћујемо банке код којих имамо рачуне за наплату да плаћање изврше на терет свих наших рачуна, као и да поднети налог за наплату заведу у редослед чекања у случају да на рачунима уопште нема или нема довољно средстава или због поштовања приоритета у наплати са рачуна.

Дужник се одриче права на повлачење овог овлашћења, на стављање приговора на задужење и на сторнирање задужења по овом основу за наплату.

Меница је важећа и у случају промена лица овлашћених за заступање правног лица, промена лица овлашћених за располагање средствима са рачуна Дужника, промена печата, статусних промена код Дужника, оснивања нових правних субјеката од стране Дужника и других промена од значаја за правни промет.

Поверилац односно Наручилац има право да изврши наплату бланко сопствене менице за испуњење уговорних обавеза, без било какве претходне сагласности Дужника односно Продавца, односно да поднесе на наплату ово средство обезбеђења, у случају да:

- Продавац не испуни у целини своју уговорну обавезу,
- Продавац не испуни делимично своју уговорну обавезу,
- своју уговорну обавезу не изврши ни у остављеном примереном накнадном року, као и
- у другим случајевима неуредног испуњења Уговора.

Меница је потписана од стране овлашћеног лица за заступање Дужника  
\_\_\_\_\_ (унети име и презиме овлашћеног лица).

Ово менично писмо – овлашћење сачињено је у 2 (словима: два) истоветна примерка, од којих је 1 (словима: један) примерак за Повереоца, а 1 (словима: један) задржава Дужник.

Место и датум издавања Овлашћења

Понуђач

\_\_\_\_\_

М.П.

\_\_\_\_\_

(име и презиме овлашћеног лица)

\_\_\_\_\_

(потпис овлашћеног лица)

Прилози:

1. 1 (словима: једна) потписана и оверена бланко сопствена меница као гаранција за испуњење уговорних обавеза
2. овлашћење којим законски заступник овлашћује лице за потписивање менице и меничног овлашћења за конкретан посао, у случају да меницу и менично овлашћење не потписује законски заступник понуђача;
3. фотокопија важећег Картона депонованих потписа који је издат од стране пословне банке коју Понуђач наводи у меничном овлашћењу и
4. доказ о регистрацији менице у Регистру меница Народне банке Србије (фотокопија Захтева за регистрацију менице од стране пословне банке која је извршила регистрацију менице или извод са интернет странице Регистра меница и овлашћења НБС).

(напомена: не доставља се у понуди)

На основу одредби Закона о меници („Службени лист ФНРЈ”, бр. 104/46, 18/58 – други закон, „Службени лист СФРЈ”, 16/65, 54/70, 57/89 и „Службени лист СРЈ”, бр. 46/96),

ДУЖНИК: .....  
(назив и седиште Понуђача)

Матични број дужника (Понуђача): .....

Текући рачун дужника (Понуђача): .....

ПИБ дужника (Понуђача): .....

ИЗДАЈЕ

**МЕНИЧНО ПИСМО – ОВЛАШЋЕЊЕ  
ЗА КОРИСНИКА БЛАНКО СОПСТВЕНЕ МЕНИЦЕ  
ЗА ОТКЛАЊАЊЕ НЕДОСТАКА У ГАРАНТНОМ РОКУ**

**ЈАВНА НАБАВКА БРОЈ ЈН/2100/0032/2026**

**Електро-машински резервни делови за агрегате ХЕ и РХЕ Бајина Башта**

**КОРИСНИК - ПОВЕРИЛАЦ:** Акционарско друштво "Електропривреда Србије" Београд  
Балканска 13, 11000 Београд  
Огранак "Дринско-лимске ХЕ" Бајина Башта  
Трг Душана Јерковића 1  
31250 Бајина Башта

Матични број: ..... 20053658,

ПИБ: ..... 103920327,

Број текућег рачуна: ..... 160-797-13 Банка Intesa

Предајемо вам 1 (словима: једну) потписану и оверену, бланко сопствену меницу која је неопозива, без права протеста и наплатива на први позив, серијски број ..... (уписати серијски број) као средство обезбеђења за отклањање недостатака у гарантном року.

Овлашћујемо Повериоца, да предату меницу може попунити до максималног износа од ..... динара, (словима: ..... динара), односно 5(словима:пет)% вредности уговора (без ПДВ-а), по Уговору за јавну набавку ЈН/2100/0032/2026 (ЈАНА број 229/2026) - „Електро-машински резервни делови за агрегате ХЕ и РХЕ Бајина Башта“, бр. .... од ..... (заведен код Корисника - Повериоца) и бр. .... од ..... (заведен код Дужника), са роком важења минимално 30 (словима: тридесет) дана дужим од гарантног рока с тим да евентуални продужетак гарантног рока има за последицу и продужење рока важења менице и меничног овлашћења најмање за исти број дана за који се продужава гарантни рок.

Истовремено овлашћујемо Повериоца да безусловно и неопозиво, без протеста и трошкова, вансудски иницира наплату - издавањем налога за наплату на терет текућег рачуна Дужника бр..... код ..... Банке, као и са свих рачуна Дужника ..... (унети одговарајуће податке дужника – издаваоца менице – назив, место и адресу) код банке, а у корист текућег рачуна Повериоца бр. 160-797-13 Банка Intesa.

Овлашћујемо банке код којих имамо рачуне за наплату да плаћање изврше на терет свих наших рачуна, као и да поднети налог за наплату заведу у редослед чекања у случају да на рачунима уопште нема или нема довољно средстава или због поштовања приоритета у наплати са рачуна.

Дужник се одриче права на повлачење овог овлашћења, на стављање приговора на задужење и на сторнирање задужења по овом основу за наплату.

Меница је важећа и у случају промена лица овлашћених за заступање правног лица, промена лица овлашћених за располагање средствима са рачуна Дужника, промена печата, статусних промена код Дужника, оснивања нових правних субјеката од стране Дужника и других промена од значаја за правни промет.

Поверилац односно Наручилац има право да изврши наплату бланко сопствене менице за отклањање недостатака у гарантном року, без било какве претходне сагласности Дужника односно Продавца, односно да поднесе на наплату ово средство обезбеђења, у случају да Продавац не испуни своје уговорне обавезе у погледу отклањања недостатака у гарантном року.

Меница је потписана од стране овлашћеног лица за заступање Дужника \_\_\_\_\_ (унети име и презиме овлашћеног лица).

Ово менично писмо – овлашћење сачињено је у 2 (словима:два) истоветна примерка, од којих је 1 (словима: један) примерак за Повериоца, а 1 (словима: један) задржава Дужник.

Место и датум издавања Овлашћења

Понуђач

\_\_\_\_\_

*М.П.*

\_\_\_\_\_

*(име и презиме овлашћеног лица)*

\_\_\_\_\_

*(потпис овлашћеног лица)*

Прилози:

1. 1 (словима: једна) потписана и оверена бланко сопствена меница као гаранција за отклањање недостатака у гарантном року
2. овлашћење којим законски заступник овлашћује лице за потписивање менице и меничног овлашћења за конкретан посао, у случају да меницу и менично овлашћење не потписује законски заступник понуђача;
3. фотокопија важећег Картона депонованих потписа који је издат од стране пословне банке коју Понуђач наводи у меничном овлашћењу и
4. доказ о регистрацији менице у Регистру меница Народне банке Србије (фотокопија Захтева за регистрацију менице од стране пословне банке која је извршила регистрацију менице или извод са интернет странице Регистра меница и овлашћења НБС).

**МОДЕЛ УГОВОРА**

У складу са датим Моделом уговора и елементима најповољније понуде биће закључен Уговор о јавној набавци. Приликом сачињавања Уговора о јавној набавци, дати Модел уговора ће бити усклађен са Законом о ПДВ у зависности да ли је изабрани Понуђач страном или домаће лице и у случају подношења заједничке понуде усклађен са Споразумом групе понуђача.

**УГОВОРНЕ СТРАНЕ:**

**1. Акционарско друштво "Електропривреда Србије" Београд, Балканска 13, 11000 Београд**

**Огранак "ДРИНСКО-ЛИМСКЕ ХИДРОЕЛЕКТРАНЕ" Бајина Башта**

Трг Душана Јерковића број 1, 31250 Бајина Башта

Матични број: 20053658

ПИБ: 103920327

Текући рачун број: 160-797-13

Банка: Ванса Intesa ад Београд

које заступа Оперативни директор за набавке и комерцијалне послове у Огранку Дринско-Лимске ХЕ, по писменом непреносивом пуномоћју генералног директора ЕПС АД број 12.02.1442338/1-25 од 19.12.2025. године,

(у даљем тексту: Наручилац)

и

**2.** .....

из .....

Улица и број .....

Матични број: .....

ПИБ: .....

Текући рачун број: .....

Банка: .....

кога заступа .....

(у даљем тексту: Продавац) *које је члан групе понуђача / Носилац посла*

Чланови групе/подизвођачи: *(овај став се уноси у Модел уговора само ако постоје чланови групе/подизвођачи)*

**2а.** .....

из .....

Улица и број .....

Матични број: .....

ПИБ: .....

Текући рачун број: .....

Банка: .....

кога заступа .....

**(члан групе понуђача или подизвођач)**

у складу са Споразумом о заједничком наступању, број: \_\_\_\_\_ од \_\_\_\_\_ године,  
у даљем тексту заједно названи: Продавац

(у даљем тексту заједно названи: Уговорне стране)

са подизвођачем: \_\_\_\_\_, ул. \_\_\_\_\_, бр. \_\_\_\_\_, матични број: \_\_\_\_\_,  
ПИБ: \_\_\_\_\_, које заступа \_\_\_\_\_, директор,

опис послова који су поверени подизвођачу и проценат учешћа у укупној уговореној вредности: \_\_\_\_\_

Закључиле су у Бајиној Башти, дана ..... године следећи

## УГОВОР О ПРОДАЈИ ДОБАРА

отворени поступак

Назив ЈН: Електро-машински резервни делови за агрегате ХЕ и РХЕ Бајина Башта, Број: ЈН/2100/0032/2026 (ЈАНА број 229/2026)

### УВОДНЕ ОДРЕДБЕ

Уговорне стране сагласно констатују:

- да је Наручилац у складу са чланом 52. Закона о јавним набавкама („Сл. гласник РС“, бр. 91/2019 и 92/2023, у даљем тексту: Закон) спровео отворени поступак јавне набавке број ЈН/2100/0032/2026, ради закључења Уговора за набавку добара и то: „Електро-машински резервни делови за агрегате ХЕ и РХЕ Бајина Башта“;
- да је Јавни позив у вези предметне јавне набавке послат на објављивање на Порталу јавних набавки дана..... и објављен на интернет страници Наручиоца и на Порталу Службених гласила и база прописа;
- да Понуда Понуђача (у даљем тексту: Продавац) у потпуности одговара захтеву Наручиоца из Јавног позива за подношење понуда и Конкурсне документације;
- да је Наручилац, на основу Понуде Продавца и Одлуке о додели уговора бр. \_\_\_\_\_ од \_\_\_\_\_ године, изабрао Продавца за испоруку добара.

### ПРЕДМЕТ УГОВОРА

#### Члан 1.

Предмет овог Уговора о продаји добара (у даљем тексту: Уговор) су добра: „Електро-машински резервни делови за агрегате ХЕ и РХЕ Бајина Башта“ (у даљем тексту: Добра).

Продавац се обавезује да за потребе Наручиоца испоручи уговорена Добра из става 1. овог члана у уговореном року, у свему према Понуди Продавца број \_\_\_\_\_ од \_\_\_\_\_ године, Обрасцу структуре цене, Конкурсној документацији за предметну јавну набавку и Техничкој спецификацији, који као прилози чине саставни део овог Уговора.

### ЦЕНА

#### Члан 2.

Укупна цена Добра из члана 1. овог Уговора износи \_\_\_\_\_ (словима: \_\_\_\_\_) динара, без обрачунатог ПДВ.

Уговорена вредност увећава се за порез на додату вредност, у складу са прописима Републике Србије.

У цену су урачунати сви трошкови који се односе на предмет јавне набавке и који су одређени Конкурсном документацијом.

Цена добара из става 1. овог члана утврђена је на паритету испоручено у ЕПС АД – Огранак "Дринско – Лимске ХЕ" Бајина Башта и обухвата трошкове које Продавац има у вези испоруке на начин како је регулисано овим Уговором.

Јединичне цене из усвојене понуде су фиксне и не могу се мењати за све време важења Уговора.

## НАЧИН ФАКТУРИСАЊА

### Члан 3.

Продавац ће фактурисање вршити Наручиоцу, у складу са начином реализације испоруке: у случају једнократне испоруке, Продавац издаје рачун по извршеној испоруци. У случају парцијалне испоруке Продавац издаје рачун за сваку појединачну испоруку. Дан промета сматра се дан извршења сваке појединачне испоруке.

Фактура/фактуре морају бити издате у складу са Законом о порезу на додату вредност. Фактура која није испостављена у складу са Законом о порезу на додату вредност и на начин дефинисан Конкурсном документацијом, неће бити прихваћена од стране Наручиоца већ ће бити враћена продавцу на исправку.

Продавац се обавезује да, по извршеној испоруци добара испостави исправну фактуру Наручиоцу, по основу обострано потписаног одговарајућег Записника о квантитативном и квалитативном пријему од стране овлашћених представника Продавца и Наручиоца, у року од 5 (словима: пет) дана од дана усаглашавања пријемнице по издатој е-отпремници од стране Наручиоца и Продавца, у складу са „Законом о електронским отпремницама“ ("Сл. гласник РС", бр. 94/2024 и 109/2025) и обавезом применом е-отпремница од 01.01.2026. године.

Приликом отпреме добара и слања добара код попуњавања обрасца е-отпремнице, у Адреси одредишта, обавезно се у поље Шифра објекта уписује 2100 (само цифре, без размака, цртица, тачке, зареза или било ког специјалног знака), док се у поље Напомена обавезно уписује ШИФРА МАГАЦИНА, коју ће Наручилац дефинисати приликом слања Захтев за испоруку, који ће овлашћено лице за праћење извршења Уговора од стране Наручиоца упутити Продавцу.

Фактура се испоставља у РСД.

## НАЧИН ДОСТАВЉАЊА ФАКТУРА

### Члан 4.

Фактура мора бити достављена кроз систем електронских фактура уз навођење е-маил адресе Наручиоца: [efaktura.dlhe@eps.rs](mailto:efaktura.dlhe@eps.rs)

Фактура мора да гласи на Наручиоца: Акционарско друштво "Електропривреда Србије", Београд, Балканска 13, 11000 Београд, Матични број: 20053658, ПИБ: 103920327, ЈБКЈС: 83175, са обавезним прилозима: е-отпремницом, на којој је наведен број и датум уговора, датум отпреме и испоруке добара, количина испоручених добара као и сви остали неопходни подаци, и обострано потписаним одговарајућим Записником о квантитативном и квалитативном пријему, потписаним без примедби од стране овлашћених представника Продавца и Наручиоца.

У испостављеној фактури и отпремници, Продавац је дужан да се придржава тачно дефинисаних назива Добара из конкурсне документације и прихваћене понуде (из Обрасца структуре цене), у супротном фактура ће се сматрати неисправном. Уколико, због коришћења различитих шифарника и софтверских решења није могуће у самој фактури навести горе наведени тачан назив, Продавац је обавезан да уз фактуру достави прилог са упоредним прегледом назива из фактуре са захтеваним називима из конкурсне документације и прихваћене понуде.

Продавац је обавезан да се приликом испостављања фактуре обавезно позове на број и предмет јавне набавке и заводни број Уговора код Наручиоца.

## НАЧИН ПЛАЋАЊА

### Члан 5.

Плаћање добара која су предмет овог Уговора, Наручилац ће вршити на текући рачун Продавца за добра која је испоручио, у року од 45 (словима: четрдесетпет) дана од дана пријема исправне фактуре, односно од дана издавања електронске фактуре.

#### У случају да Подизвођач не захтева директно плаћање:

*Наручилац ће након плаћања Продавцу, затражити од Продавца да му у року од 60 дана достави доказ и изјаву подизвођача којом он потврђује да му је извршено плаћање његових потраживања.*

*Продавац се обавезује да након сваког појединачног плаћања од стране Наручиоца за део посла које изврши Подизвођач, у року од 60 дана, достави доказе Наручиоцу (потврда банке о извршеном преносу средстава на рачун Подизвођача) као и изјаву Подизвођача да је Продавац извршио плаћање Подизвођачу његових потраживања, те уколико Продавац не поступи на наведени начин и у наведеном року, Наручилац ће против Продавца, у складу са чланом 131. Закона поднети предлог за покретање прекршајног поступка Канцеларији за јавне набавке у року од 30 (словима: тридесет) дана од дана истека наведеног рока од 60 дана.*

#### У случају да Подизвођач захтева директно плаћање:

*Наручилац ће Подизвођачу извршити плаћање испоручених добара на текући рачун Подизвођача за добра која је он испоручио, у року од 45 (словима: четрдесетпет) дана од дана пријема исправне фактуре, односно издавања електронске фактуре.*

Обавезе по овом Уговору које доспевају у наредној години, Наручилац ће реализовати највише до износа средстава која ће за ту намену бити одобрена у Трогодишњем програму пословања за године у којима ће се плаћати уговорене обавезе.

## РОК И НАЧИН ИСПОРУКЕ

### Члан 6.

Овлашћено лице за праћење извршења Уговора од стране Наручиоца ће Захтев за комплетно уговорену испоруку доставити Продавцу након ступања Уговора на снагу, у писаном облику, путем е-маила, на адресу: \_\_\_\_\_.

Продавац се обавезује да комплетан обим предметних добара испоручи у року од \_\_\_\_\_ календарских дана од дана пријема Захтева за комплетно уговорену испоруку од стране овлашћеног лица за праћење извршења Уговора са стране Наручиоца.

Продавац може обим предметних добара дефинисан табелом Обрасца структуре цене испоручити из једног или више пута, тј. дозвољена је сукцесивна испорука.

Продавац је обавезан да пре било које испоруке тражи сагласност за испоруку од Наручиоца, а након добијене сагласности испорука ће се извршити у року који дефинише Наручилац.

Ако Продавац не испуни обавезу о року, Наручилац ће му оставити примерен накнадни рок за испуњење, у ком случају ће Продавац платити уговорну казну у висини одређеној овим Уговором.

Ако Продавац не испуни обавезу ни у остављеном примереном накнадном року, Наручилац ће реализовати своја права из средства обезбеђења за испуњење уговорних обавеза.

## **ВРЕМЕ И МЕСТО ИСПОРУКЕ**

### **Члан 7.**

Продавац мора, о свом трошку, комплетан обим предметних добара испоручити у магацин Наручиоца на адресу:

Акционарско друштво „Електропривреда Србије“ Београд  
Огранак "Дринско-Лимске ХЕ" Бајина Башта  
ХЕ "Бајина Башта" Бајина Башта  
магацин у Перућцу  
31256 Перућац

Продавац се обавезује да, у оквиру утврђене динамике, отпрему, транспорт и испоруку Добра организуетако да се пријем Добра у складиште Наручиоца врши у времену од 07:00 до 13:00 часова, а у свему у складу са инструкцијама и захтевима Наручиоца.

Евентуално настала штета приликом транспорта Добра до места испоруке пада на терет Продавца.

## **УГОВОРНА КАЗНА**

### **Члан 8.**

У случају да својом кривицом не изврши о року испоруку Добра, Продавац је дужан да плати Наручиоцу уговорну казну, у износу од 0,2% од цене из члана 2. став 1. овог Уговора, односно ако је предмет обавезе дељив и ако делимично извршење није противно циљу Уговора, од вредности неиспоручених Добра, за сваки започети дан кашњења, у максималном износу од 10% од цене из члана 2. став 1. овог Уговора.

Плаћање уговорне казне у складу са претходним ставом доспева у року од 10 (десет) дана од дана издавања рачуна од стране Наручиоца.

Уколико Наручилац услед кашњења из ст.1. овог члана, претрпи штету која је већа од износа уговорне казне, има право на накнаду разлике између претрпљене штете у целости и исплаћене уговорне казне.

Продавац се ослобађа уговорне казне кад је до неуредног испуњења дошло због узрока за који он није одговоран.

Право Наручиоца на наплату уговорне казне не утиче на његово право да захтева накнаду штете.

У случају доцње, Наручилац има право да захтева и испуњење уговорне обавезе и уговорну казну, под условом да без одлагања, а најкасније пре пријема предмета Уговора саопшти Продавцу да задржава право на уговорну казну и под условом да до закашњења није дошло кривицом Наручиоца, нити услед дејства више силе.

## СРЕДСТВА ОБЕЗБЕЂЕЊА

### Члан 9.

#### Меница као средство обезбеђења за испуњење уговорних обавеза

Продавац је обавезан да Наручиоцу у року од максимално 5 (словима: пет) дана од дана закључења уговора и завођења истог код Наручиоца, а након претходно добијене обавезне сагласности Наручиоца на текст средства обезбеђења, као одложни услов из члана 74. став 2. Закона о облигационим односима, достави средство обезбеђења за испуњење уговорних обавеза и то:

1. бланко сопствену меницу која је:

- потписана и оверена од стране законског заступника или лица по овлашћењу законског заступника, на начин који прописује Закон о меници и
- евидентирана у Регистру меница и овлашћења кога води Народна банка Србије у складу са Одлуком о ближим условима, садржини и начину вођења регистра меница и овлашћења

2. менично писмо – овлашћење којим Продавац овлашћује Наручиоца да може наплатити меницу, на износ од 10 (словима: десет)% од вредности уговора (без ПДВ), са роком важења минимално 30 (словима: тридесет) дана дужим од рока испуњења уговорних обавеза, с тим да евентуални продужетак рока испуњења наведених обавеза има за последицу и продужење рока важења менице и меничног овлашћења, које мора бити издато на основу Закона о меници;

3. овлашћење којим законски заступник овлашћује лице за потписивање менице и меничног овлашћења за конкретан посао, у случају да меницу и менично овлашћење не потписује законски заступник Продавца;

4. фотокопију важећег Картона делонованих потписа који је издат од стране пословне банке коју Продавац наводи у меничном овлашћењу и

5. доказ о регистрацији менице у Регистру меница Народне банке Србије (фотокопија Захтева за регистрацију менице од стране пословне банке која је извршила регистрацију менице или извод са интернет странице Регистра меница и овлашћења НБС).

Уговорне стране су сагласне да Наручилац може, без било какве претходне сагласности Продавца, поднети на наплату ово средство обезбеђења, у случају да:

- Продавац не испуни у целини своју уговорну обавезу,
- Продавац не испуни делимично своју уговорну обавезу,
- своју уговорну обавезу не изврши ни у остављеном примереном накнадном року, као и
- у другим случајевима неуредног испуњења Уговора.

По испуњењу обавеза из Уговора, уколико је Продавац испунио све обавезе из Уговора, Наручилац је у обавези да врати достављену бланко сопствену меницу.

У случају реализације права из менице од стране Наручиоца, пре истека рока њеног важења, Продавац је у обавези да у року од 5 (словима: пет) дана достави ново средство обезбеђења за испуњење уговорних обавеза Наручиоцу.

Средство обезбеђења за испуњење уговорних обавеза, гласи на Акционарско друштво „Електропривреда Србије“, Београд, Балканска 13, 11000 Београд, ПИБ: 103920327, Огранак „Дринско - Лимске хидроелектране“ Бајина Башта, Трг Душана Јерковића број 1, 31250 Бајина Башта, и доставља се, након претходно добијене сагласности на начин предвиђен конкурсном документацијом, лично или поштом на адресу: Акционарско друштво „Електропривреда Србије“, Београд, Огранак „Дринско - Лимске хидроелектране“ Бајина Башта, Трг Душана Јерковића број 1, 31250 Бајина Башта, са назнаком: Средство обезбеђења за испуњење уговорних обавеза за ЈН/2100/0032/2026.

#### Члан 10.

##### **Меница као средство обезбеђења за отклањање недостатака у гарантном року**

Продавац је обавезан да Наручиоцу у року од максимално **5** (словима: пет) дана од дана потписивања првог Записника којим се потврђује квантитативни и квалитативни пријем добара, након претходно добијене обавезне сагласности наручиоца на текст средства обезбеђења, достави:

1. бланко сопствену меницу за отклањање недостатака у гарантном року која је:
  - потписана и оверена од стране законског заступника или лица по овлашћењу законског заступника, на начин који прописује Закон о меници и
  - евидентирана у Регистру меница и овлашћења кога води Народна банка Србије у складу са Одлуком о ближим условима, садржини и начину вођења регистра меница и овлашћења;
2. менично писмо – овлашћење којим Продавац овлашћује Наручиоца да може наплатити меницу, у висини од **5** (словима: пет)% вредности Уговора без ПДВ, са роком важења минимално 30 (словима: тридесет) дана дужи од гарантног рока, с тим да евентуални продужетак гарантног рока има за последицу и продужење рока важења менице и меничног овлашћења а у случају сукцесивних испорука Продавац је дужан да продужава рок важности средства обезбеђења тако да буде покривен гарантни рок у целости;
3. овлашћење којим законски заступник овлашћује лица за потписивање менице и меничног овлашћења за конкретан посао, у случају да меницу и менично овлашћење не потписује законски заступник Продавца;
4. фотокопију важећег Картона депонованих потписа који је издат од стране пословне банке коју Продавац наводи у меничном овлашћењу и
5. доказ о регистрацији менице у Регистру меница Народне банке Србије (фотокопија Захтева за регистрацију менице од стране пословне банке која је извршила регистрацију менице или извод са интернет странице Регистра меница и овлашћења НБС).

Меница може бити наплаћена у случају да Продавац не испуни своје уговорне обавезе у погледу отклањања недостатака у гарантном року.

Уколико Продавац средство обезбеђења за отклањање недостатака у гарантном року не достави у уговореном року, Наручилац ће реализовати своја права из средства обезбеђења за испуњење уговорних обавеза.

У случају сукцесивних испорука добара Продавац има обавезу да продужава рок важности средства обезбеђења за отклањање недостатака у гарантном року у складу са уговореном динамиком испоруке добара и то најкасније 10 (словима: десет) дана пре истека претходног, тако да буде обезбеђен гарантни рок за сва испоручена добра.

У случају реализације права из менице од стране Наручиоца, пре истека рока њеног важења, Продавац је у обавези да у року од 5 (словима: пет) дана достави Наручиоцу ново средство обезбеђења за отклањање недостатака у гарантном року.

Средство обезбеђења за отклањање недостатака у гарантном року, гласи на Акционарско друштво „Електропривреда Србије“, Београд, Балканска 13, 11000 Београд, ПИБ: 103920327, Огранак „Дринско - Лимске хидроелектране“ Бајина Башта, Трг Душана Јерковића број 1, 31250 Бајина Башта, и доставља се, лично или поштом на адресу: Акционарско друштво „Електропривреда Србије“, Београд, Огранак „Дринско - Лимске хидроелектране“ Бајина Башта, Трг Душана Јерковића број 1, 31250 Бајина Башта, са назнаком: Средство обезбеђења за отклањање недостатака у гарантном року за ЈН/2100/0032/2026.

## **ПОВЕРЉИВОСТ**

### **Члан 10.**

Продавац је дужан да чува поверљивост свих података и информација садржаних у документацији, извештајима, техничким спецификацијама и другим обавештењима да их користи искључиво у циљу испуњења Уговора и не може их стављати на располагање трећим лицима, без претходне писане сагласности Наручиоца, осим у случајевима предвиђеним одговарајућим прописима.

Информације, подаци и документација које је Наручилац доставио Продавцу у извршавању предмета овог Уговора, Продавац не може стављати на располагање трећим лицима, без претходне писане сагласности Наручиоца.

## **БЕЗБЕДНОСТ И ЗДРАВЉЕ НА РАДУ**

### **Члан 11.**

Продавац је дужан да све послове, у циљу реализације овог Уговора, обавља поштујући прописе и ратификоване међународне конвенције о безбедности и здрављу на раду у Републици Србији.

## **ЗАШТИТА ЖИВОТНЕ СРЕДИНЕ И ОБЕЗБЕЂИВАЊЕ ЕНЕРГЕТСКЕ ЕФИКАСНОСТИ**

### **Члан 12.**

Продавац је одговоран да добра која су предмет овог Уговора не загађују, односно минимално утичу на животну средину, односно да обезбеђују адекватно смањење потрошње енергије – енергетску ефикасност.

## **КВАНТИТАТИВНИ И КВАЛИТАТИВНИ ПРИЈЕМ**

### **Члан 13.**

Продавац се обавезује да писаним путем обавести Наручиоца о тачном датуму испоруке најмање два радна дана пре планираног датума испоруке, на е-маил адресу

---

Обавештење из претходног става садржи следеће податке: број Уговора у складу са којим се врши испорука, датум отпреме, назив и регистарски број превозног средства којим се врши транспорт, количину, вредност пошиљке и очекивани час приспећа испоруке у место складишта Наручиоца.

Наручилац је дужан да, у складу са обавештењем Продавца, организује благовремено преузимање добара сваког радног дана у времену од 07,00 до 13,00 часова.

Након испоруке предметних добара на дефинисано место испоруке извршиће се квантитативни пријем истих у присуству одговорних лица Наручиоца за извршење уговора и Продавца. О пријему је обавезно сачинити одговарајући Записник о квантитативном и квалитативном пријему.

Поред квантитативног и квалитативног пријема, у оквиру пријема извршиће се и примарни преглед стања опреме тј. утврдиће се да ли су предметна добра стигла неоштећена у току транспорта и истовара.

Одговорност за сва оштећења предметних добара настала у току транспорта и истовара сноси искључиво Продавац. У том случају, у записнику се констатују настала оштећења и дефинишу временски период у којем је Продавац дужан да оштећена добра замени исправним идентичних карактеристика.

Сматра се да је квантитативни и квалитативни пријем предметних добара у потпуности извршен када Наручилац и Продавац потпишу Записник о квантитативном и квалитативном пријему који не садрже никакве примедбе које предвиђају додатне обавезе Продавца по питању предметних добара. Овакав Записник може се сматрати коначним.

## ГАРАНТНИ РОК

### Члан 14.

Гарантни рок за предметна добра је \_\_\_ месеца, рачунајући од дана обостраног потписивања одговарајућег Записника о квантитативном и квалитативном пријему од стране овлашћених лица Наручиоца и Продавца одговорних за извршење уговора, без примедби.

Наручилац има право на рекламацију у току трајања гарантног рока, тако што ће у писаном облику доставити Продавцу приговор на квалитет, а најкасније у року од три дана од дана сазнања за недостатак.

Продавац је дужан да се у гарантном периоду, а на писани захтев Наручиоца, у року од три дана, одазове и у договореном року отклони о свом трошку све недостатке, који су настали због његовог пропуста или испорученог добра са скривеним недостацима који нису могли бити уочени квалитативним пријемом.

У случају потврђивања чињеница, изложених у рекламационом акту Наручиоца, Продавац ће испоручити добро у замену за рекламирано о свом трошку.

Сви трошкови који буду проузроковани Наручиоцу, а везани су за отклањање недостатака на добру које му се испоручује, у гарантном року, иду на терет Продавца.

## ОВЛАШЋЕНИ ПРЕДСТАВНИЦИ ЗА ПРАЋЕЊЕ ИЗВРШЕЊА УГОВОРА

### Члан 15.

Овлашћени представници Наручиоца за праћење извршења овог Уговора су:

\_\_\_\_\_ - одговорно лица за извршење Уговора

\_\_\_\_\_ - заменик одговорног лица за извршење Уговора

Овлашћени представник Продавца за праћење извршења овог Уговора је:

\_\_\_\_\_

## **ВИША СИЛА**

### **Члан 16.**

Дејство више силе се сматра за случај који ослобађа од одговорности за извршавање свих или неких уговорних обавеза и за накнаду штете за делимично или потпуно неизвршење уговорних обавеза, за ону Уговорну страну код које је наступио случај више силе, или обе стране када је код обе уговорне стране наступио случај више силе, а извршење обавеза које је онемогућено због дејства више силе, одлаже се за време њеног трајања.

Уговорна страна којој је извршавање уговорних обавеза онемогућено услед дејства више силе, у обавези је да одмах, без одлагања, а најкасније у року од 48 (словима: четрдесетосам) часова, од часа наступања случаја више силе, писаним путем обавести другу Уговорну страну о настанку више силе и њеном процењеном или очекиваном трајању, уз достављање доказа о наступању више силе.

За време трајања више силе свака Уговорна страна сноси своје трошкове и ни један трошак, или губитак једне и/или друге Уговорне стране, који је настао за време или у вези дејства више силе, неће се сматрати штетом коју је обавезна да накнади друга Уговорна страна, ни за време трајања више силе, ни по њеном престанку.

У случају наступања више силе, Уговорне стране имају право да продуже рок важења Уговора за оно време кашњења у испуњењу Уговора које је проузроковано вишом силом.

Уколико дејство више силе траје дуже од 30 (словима: тридесет) календарских дана, Уговорне стране ће се договорити о даљем испуњењу Уговора, о чему ће закључити анекс, или ће се споразумети о раскиду Уговора.

## **НАКНАДА ШТЕТЕ**

### **Члан 17.**

Продавац је у складу са Законом о облигационим односима одговоран за штету коју је претрпео Наручилац неиспуњењем, делимичним испуњењем или задоцњењем у испуњењу обавеза преузетих овим Уговором.

Наручилац има право на накнаду обичне штете и измакле користи, које је Продавац у време закључења уговора морао предвидети као могуће последице повреде уговора, а с обзиром на чињенице које су му тада биле познате или морале бити познате.

У случају преваре или намерног неиспуњења, као и неиспуњења због крајње непажње, Наручилац има право захтевати од Продавца накнаду целокупне штете која је настала због повреде уговора, без обзира на то што Продавац није знао за посебне околности због којих су оне настале.

## **РАСКИД УГОВОРА**

### **Члан 18.**

Осим обавезног раскида уговора из члана 163. Закона, свака Уговорна страна може једнострано раскинути овај Уговор, у случају да друга Уговорна страна не испуни своју обавезу ни у остављеном примереном накнадном року, достављањем писане изјаве о раскиду Уговора другој Уговорној страни.

Наручилац може једнострано раскинути овај Уговор пре истека рока услед престанка потребе за предметом Уговора, достављањем писане изјаве о једностраном раскиду Уговора, у ком случају Продавац нема право на накнаду штете.

## ИЗМЕНЕ ТОКОМ ТРАЈАЊА УГОВОРА

### Члан 19.

Уговорне стране су сагласне да се евентуалне измене и допуне овог Уговора изврше у писаној форми – закључивањем анекса у складу са Законом.

Наручилац може током трајања Уговора у складу са одредбама чл.154.–161. Закона да измени Уговор без спровођења поступка јавне набавке, у ком случају је дужан да обавештење о измени Уговора објави на Порталу јавних набавки у року од 10 (десет) дана од дана измене.

Наручилац може да дозволи промену битних елемената Уговора из објективних разлога као што су:

- 1) дејство више силе;
- 2) измене важећих законских прописа, подзаконских и других правних аката;
- 3) мере државних органа;
- 4) промењене околности у смислу одговарајућих одредби Закона о облигационим односима;
- 5) изузетне – екстремне и неуобичајене временске прилике за место и време извршења уговора које би битно утицале на сигурност опреме и радне снаге;
- 6) поступање трећих лица без кривице уговорних страна;
- 7) прекид испоруке изазван актом надлежног органа, за који нису одговорне уговорне стране;
- 8) неочекивано кашњење у извршењу уговора чији је уговорни производ услов за почетак, наставак или окончање уговорних обавеза продавца;
- 9) неопходност измена у начину и роковима поступања Наручиоца и/или Продавца у извршењу уговора, по налогу надлежног органа, нпр. инспекције, министарства и сл;
- 10) немогућност Наручиоца да у првобитно планираном року, због околности које су наступиле независно од воље Наручиоца, изврши своје уговорне обавезе које су услов за почетак, наставак или окончање уговорних обавеза друге уговорне стране;
- 11) објективна спреченост Продавца да у уговореном року и на уговорени начин почне, настави или оконча извршење својих обавеза, због неочекиваног одступања података о техничким карактеристикама познатих у фази израде конкурсне документације од података утврђених тек у фази извршења уговора, зато што су се подаци, изменили, или зато што су могли бити јасно и детаљно утврђени тек након стручних налаза и анализа у фази извршења уговора;
- 12) правилна примена пореских прописа, као и правилног фактурисања и плаћања;
- 13) престанак производње понуђеног, односно уговореног добра (End-of-life);
- 14) наступање промењених околности у смислу члана 133. Закона о облигационим односима ("Службени лист СФРЈ", бр. 29/78, 39/85, 45/89 - одлука УСЈ и 57/89, "Службени лист СРЈ", бр. 31/93, и "Службени гласник РС", бр. 18/2020), односно ако после закључења уговора наступе околности које отежавају испуњење обавезе једне уговорне стране, или ако се због њих не може остварити сврха уговора, а у једном и у другом случају у тој мери да је очигледно да уговор више не одговара очекивањима уговорних страна и да би по општем мишљењу било неправично одржати га на снази такав какав је;
- 15) кадровске промене, због којих је настала потреба измене лица за праћење извршења уговора;

односно разлога предвиђених посебним прописима.

Продавац је у обавези, да писаним путем благовремено обавести Наручиоца о разлозима кашњења и потребама продужетка рока, у складу са одредбама члана 156. Закона о јавним набавкама, што ће такође у писаној форми бити верификовано од стране Наручиоца.

## **ЗАКЉУЧИВАЊЕ, СТУПАЊЕ НА СНАГУ И ВАЖЕЊЕ УГОВОРА**

### **Члан 20.**

Овај Уговор се сматра закљученим након потписивања од стране законских заступници Уговорних страна и када исти буде заведен од стране Наручиоца.

Овај Уговор ступа на снагу када Продавац достави средство обезбеђења за испуњење уговорних обавеза.

Овај Уговор се закључује до обостраног испуњења уговорних обавеза.

## **РЕШАВАЊЕ СПОРОВА**

### **Члан 21.**

Сви неспоразуми који настану из овог Уговора и поводом њега Уговорне стране ће решити споразумно, а уколико у томе не успеју Уговорне стране су сагласне да сваки спор настао из овог Уговора буде коначно решен од стране стварно надлежног суда.

У случају спора меродавно је право Републике Србије, а поступак се води на српском језику.

## **ЗАВРШНЕ ОДРЕДБЕ**

### **Члан 22.**

Продавац је дужан да без одлагања, а најкасније у року од 5 (словима: пет) дана од дана настанка промене у било којем од података у вези са испуњеношћу услова из поступка јавне набавке, о насталој промени писмено обавести Наручиоца и да је документује на прописан начин.

Уговорне стране су обавезне да једна другу без одлагања обавесте о свим променама које могу утицати на реализацију овог Уговора.

### **Члан 23.**

Уколико у току трајања обавеза из Уговора дође до статусних промена код уговорних страна, права и обавезе прелазе на одговарајућег правног следбеника.

Након закључења и ступања на снагу Уговора, Наручилац може да дозволи, а Продавац је обавезан да прихвати промену уговорних страна због статусних промена код Наручиоца, у складу са Уговором о статусној промени.

### **Члан 24.**

Ниједна уговорна страна нема право да неку од својих права и обавеза из овог Уговора уступи, прода нити заложити трећем лицу без претходне писане сагласности друге Уговорне стране.

### **Члан 25.**

Неважење било које одредбе овог Уговора неће имати утицаја на важење осталих одредби Уговора, уколико битно не утиче на реализацију овог Уговора.

**Члан 26.**

На односе Уговорних страна, који нису уређени овим Уговором, примењују се одговарајуће одредбе ЗОО и других закона, подзаконских аката, стандарда и техничких норматива Републике Србије – примењивих с обзиром на предмет овог Уговора.

**Члан 27.**

Саставни део овог Уговора су и његови прилози, како следи:

- Конкурсна документација за јавну набавку број ЈН/2100/0032/2026;
- Понуда Продавца, број \_\_\_\_\_ од \_\_\_\_\_ године, која је код Наручиоца заведена под бројем \_\_\_\_\_ дана \_\_\_\_\_ године;
- Образац структуре цене;
- Техничка спецификација;
- Решење о одговорним лицима, од стране Наручиоца, за извршење Уговора.

Уговорне стране сагласно изјављују да су Уговор прочитале, разумеле и да уговорне одредбе у свему представљају израз њихове стварне воље.

**Члан 28.**

Уговор је сачињен у 4 (словима: четири) истоветна примерка, од којих су 2 (словима: два) примерка за Наручиоца и 2 (словима: два), идентична, примерка за Продавца.

**НАРУЧИЛАЦ:**

Акционарско друштво  
"Електропривреда Србије" Београд,  
Огранак  
"Дринско – Лимске ХЕ" Бајина Башта

Оперативни директор за набавке и  
комерцијалне послове  
у Огранку Дринско-Лимске ХЕ

**ПРОДАВАЦ:**

\_\_\_\_\_  
(назив Продавца)

\_\_\_\_\_  
(потпис)

\_\_\_\_\_  
(име, презиме и функција потписника модела  
уговора/уговора)